

**ONKYO**

# TX-SR333

AV RECEIVER

Fr

Es

## Mode d'Emploi Base

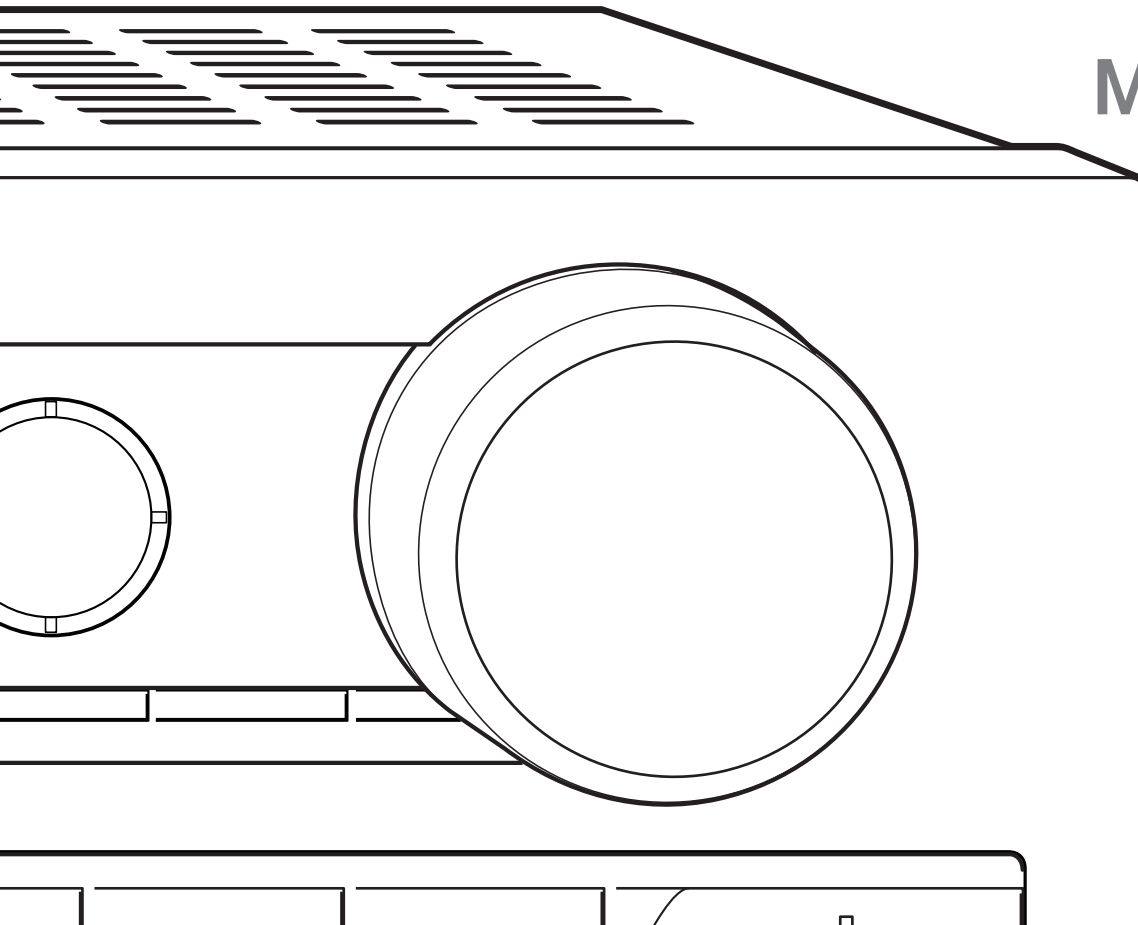

Mode d'Emploi Avancé trouvé ici



<http://www.onkyo.com/manual/txsr333/adv/fr.html>

Fr

# Avant de Démarrer

## A propos du Mode d'Emploi Base

Le Mode d'Emploi Base vous guide à travers les étapes fondamentales, afin d'utiliser l'ampli-tuner AV depuis les connexions de la TV, du système d'enceintes et des appareils d'écoute, aux fonctions nécessaires pour l'écoute. De cette façon, le Mode d'Emploi Base vous informe des instructions sur les fonctions fréquemment utilisées. Par ailleurs, il existe une autre partie du manuel intitulée Mode d'Emploi Base qui vous explique les informations détaillées, que nous avons décidé de publier sur Internet pour des raisons écologiques.

## Mode d'Emploi Avancé





Le Mode d'Emploi Avancé est toujours mis à jour avec les toutes dernières informations et son interface intuitive, qui peu importe si vous l'utilisez depuis le PC ou le Smartphone, aide à en apprendre davantage sur l'ampli-tuner AV. Le Mode d'Emploi Avancé est constitué des chapitres suivants.

- Détails sur la lecture AM/FM
- Lire des fichiers musicaux à partir d'un appareil de stockage USB
- Faire fonctionner des fichiers musicaux avec la télécommande
- Mode d'écoute
- Configuration avancée
- Faire fonctionner les autres composants avec la télécommande
- Connecter et faire fonctionner les composants Onkyo RI
- Mise à jour du micrologiciel
- Dépannage
- Informations de référence

## Fonctionnalités

- Équipé d'un amplificateur 5 canaux
- Équipé de prises HDMI IN/OUT compatibles passthrough 4K/60 Hz
- Supporte la fonction HDMI Through qui permet la transmission depuis un appareil de lecture en veille à la TV
- Supporte ARC (Audio Return Channel)
- Supporte la lecture depuis un appareil de stockage USB
- Prend en charge la connexion Bluetooth
- Fonction de synchronisation A/V pour corriger l'écart audio et vidéo
- La fonction multi-zone qui vous permet de lire une source différente dans une pièce autre que la pièce principale
- 32 bit DSP (Digital Signal Processor) avec une performance de calcul excellente
- Music Optimizer pour les fichiers musicaux™ numériques compressés
- Système de Basses avec synchronisation des phases
- Supporte la lecture de MP3, FLAC, WAV, Ogg Vorbis, Apple Lossless and DSD et les périphériques de stockage USB

## Accessoires Fournis

-  Antenne FM intérieure --- (1)
-  Antenne cadre AM --- (1)
-  Etiquettes de couleur pour le câble d'enceinte --- (1)
-  Télécommande (RC-879M) --- (1)  
Piles (AA/R6) --- (2)

\* Le nombre entre parenthèses indique la quantité. Sur l'emballage, la lettre à la fin du nom du produit indique la couleur.

## Comment utiliser la télécommande

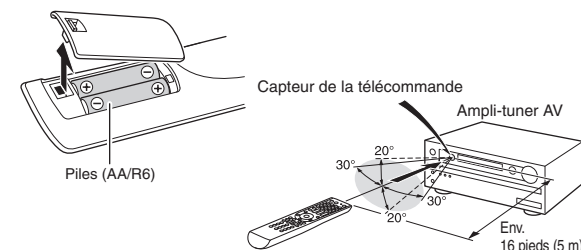

- \* Si la télécommande reste longtemps inutilisée, retirez les piles pour éviter toute fuite.
- \* Veuillez noter que garder des piles consommées à l'intérieur de la télécommande peut causer des corrosions et l'endommager.



Mode d'Emploi Avancé trouvé ici  
<http://www.onkyo.com/manual/txsr333/adv/fr.html>

# Etape 1 : Connexions

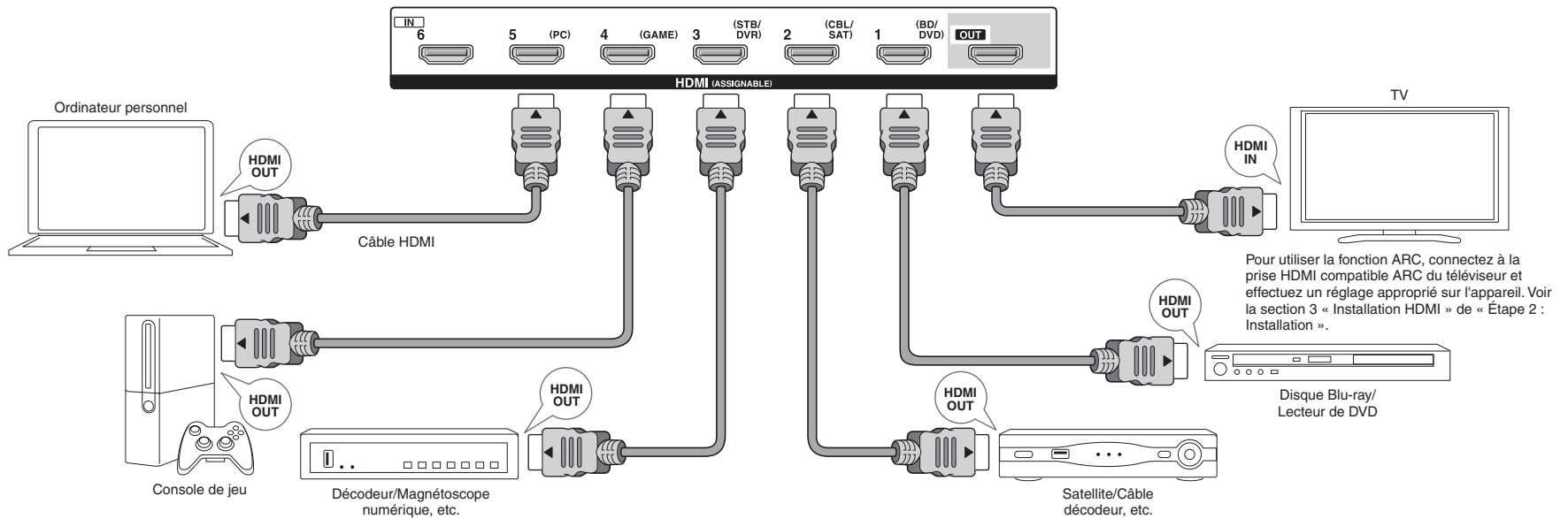

## 1 Connexion du téléviseur et des lecteurs

**Important :** Le cordon d'alimentation doit être connecté uniquement lorsque toutes les autres connexions sont effectuées.

### Branchement de câble HDMI

L'appareil a beaucoup de prises HDMI sur son panneau arrière et chacune d'entre elles correspond à un sélecteur d'entrée du même nom sur le panneau avant. Par exemple, un lecteur de disques Blu-ray sera connecté à la prise IN 1 et le bouton BD/DVD sur le panneau frontal sera utilisé pour l'écoute du son de la lecture (si le lecteur respecte la norme CEC, l'entrée sera activée automatiquement). Si vous ajoutez un autre lecteur de disques Blu-ray, vous pouvez utiliser une autre prise que IN 1. Il est possible de modifier l'attribution des

prises d'entrée et des boutons sélecteurs d'entrée. Pour savoir comment faire des réglages, voir le Mode d'Emploi Avancé.

Pour connecter le téléviseur et l'appareil, connectez la prise HDMI OUT à l'appareil et la prise HDMI IN au téléviseur à l'aide d'un câble HDMI. Grâce à ce raccordement, il est maintenant possible d'afficher l'écran des réglages de l'appareil sur le téléviseur ou de transmettre les signaux audio/vidéo du lecteur vers le téléviseur. Si votre téléviseur est compatible avec la fonction ARC (Audio Return Channel), il est possible d'écouter le son du téléviseur avec les enceintes du ampli-tuner AV grâce uniquement à cette connexion. Si votre téléviseur est incompatible avec la fonction ARC, vous avez besoin, en plus de la connexion de la prise HDMI OUT, d'une connexion de câble optique numérique entre la prise optique de sortie audio numérique du téléviseur et la prise DIGITAL IN OPTICAL de l'appareil ou bien d'une connexion câble audio analogique (RCA) entre la prise de sortie audio du téléviseur et la prise d'entrée audio analogique TV/CD de l'appareil.

### ● Connexion avec un téléviseur qui n'est pas compatible avec la fonction ARC

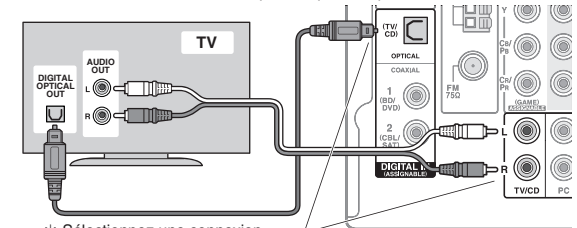

L'appareil est compatible avec la fonction HDMI Through qui permet la transmission des lecteurs vers le téléviseur même lorsque celui-ci est en veille. Vous devez modifier les paramètres pour activer le lien de sélection d'entrée avec un dispositif compatible CEC, la connexion avec un téléviseur compatible ARC et la fonction HDMI Through.

Voir la section 3 « Installation HDMI » de « Étape 2 : Installation ».

- Pour lire des vidéos de 4K ou de 1080p, utilisez le câble HDMI haute vitesse.

### Connexion des composants sans HDMI

Si votre composant AV n'a pas de prise HDMI, utilisez une prise disponible de votre appareil pour la connexion du câble avec cet appareil. Comme pour les prises HDMI, les autres prises de cet appareil possèdent un bouton sélecteur d'entrée attribué au préalable sur le panneau frontal. Voir le nom du bouton sélecteur d'entrée visible avec la prise lors de la connexion du périphérique.

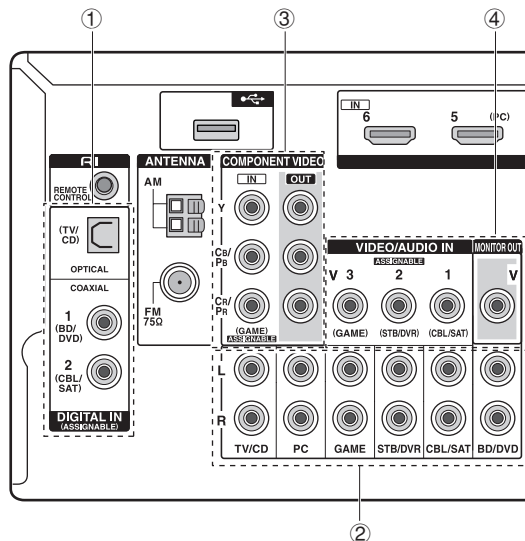

Si vous connectez une platine qui n'est pas équipée d'un égaliseur audio intégré, vous devez installer un égaliseur audio externe entre l'unité et la platine.

### ■ Connexion de signal audio

- 1 Connexion numérique** : Utilisez un câble optique numérique (OPTICAL) ou un câble coaxial numérique (COAXIAL) pour une connexion avec un lecteur.

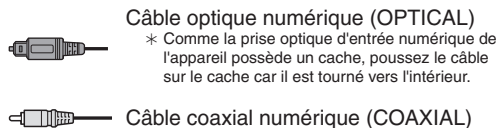

- 2 Connexion analogique** : Utilisez un câble audio analogique (RCA) pour la connexion à un lecteur. Pour profiter de la lecture multi-zone de l'audio d'un lecteur CD ou d'un autre lecteur similaire sans prise de sortie HDMI, vous devez utiliser le câble audio analogique (RCA) pour brancher les prises correspondantes du lecteur et de cet appareil. Pour plus de détails sur la fonction multi-zone, voir la section 6 « Utilisation de la fonction multi-zone » de « Étape 3 : Écouter ».

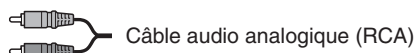

### ■ Connexion du signal vidéo

- 3 Utilisez un câble vidéo composante pour connecter le téléviseur aux prises d'entrée vidéo composante et un lecteur aux prises de sortie vidéo composante.**
  - Lorsqu'un câble vidéo à composantes est utilisé pour connecter l'unité et le lecteur, l'unité et le téléviseur doivent également être connectés avec un câble vidéo à composantes.

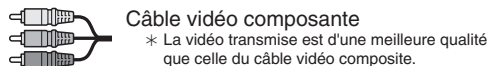

- 4 Utilisez un câble vidéo composite pour connecter un téléviseur à la prise d'entrée vidéo composite avec une prise de sortie vidéo composite.**
  - Lorsqu'un câble vidéo à composantes est utilisé pour connecter l'unité et le lecteur, l'unité et le téléviseur doivent également être connectés avec un câble vidéo à composantes.



## 2 Connexion des enceintes

**Important :** Le cordon d'alimentation doit être connecté uniquement lorsque toutes les autres connexions sont effectuées.

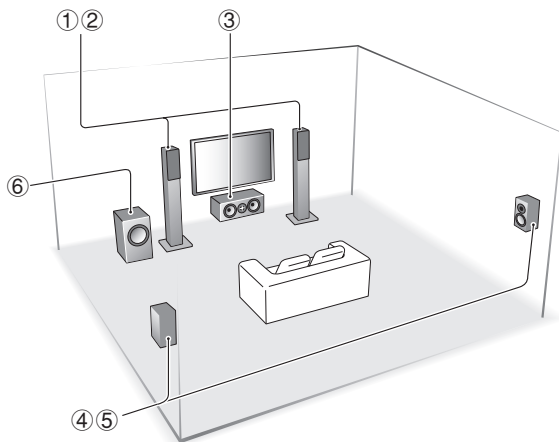

- ① ② Enceintes frontales
- ③ Enceinte centrale
- ④ ⑤ Enceintes ambiophoniques
- ⑥ Caisson de basse

- Un seul caisson de basses peut être connecté.
- Pour utiliser la fonction multi-zone, voir la section 6 « Utilisation de la fonction multi-zone » de « Étape 3 : Écouter ».

L'idéal est d'installer les enceintes frontales et l'enceinte centrale à la même hauteur que l'écran, mais pas trop éloignées de celui-ci. En ce qui concerne les enceintes ambiophoniques, il est recommandé de les installer à une position légèrement en retrait de la position d'écoute et au dessus des oreilles de l'auditeur, car il est préférable d'obtenir un son diffus plutôt qu'un son direct. Comme un son grave émis par un caisson de basse est moins directionnel, on peut le placer partout. Évaluez la meilleure position de montage où un son grave peut être entendu par une écoute en temps réel de la lecture.

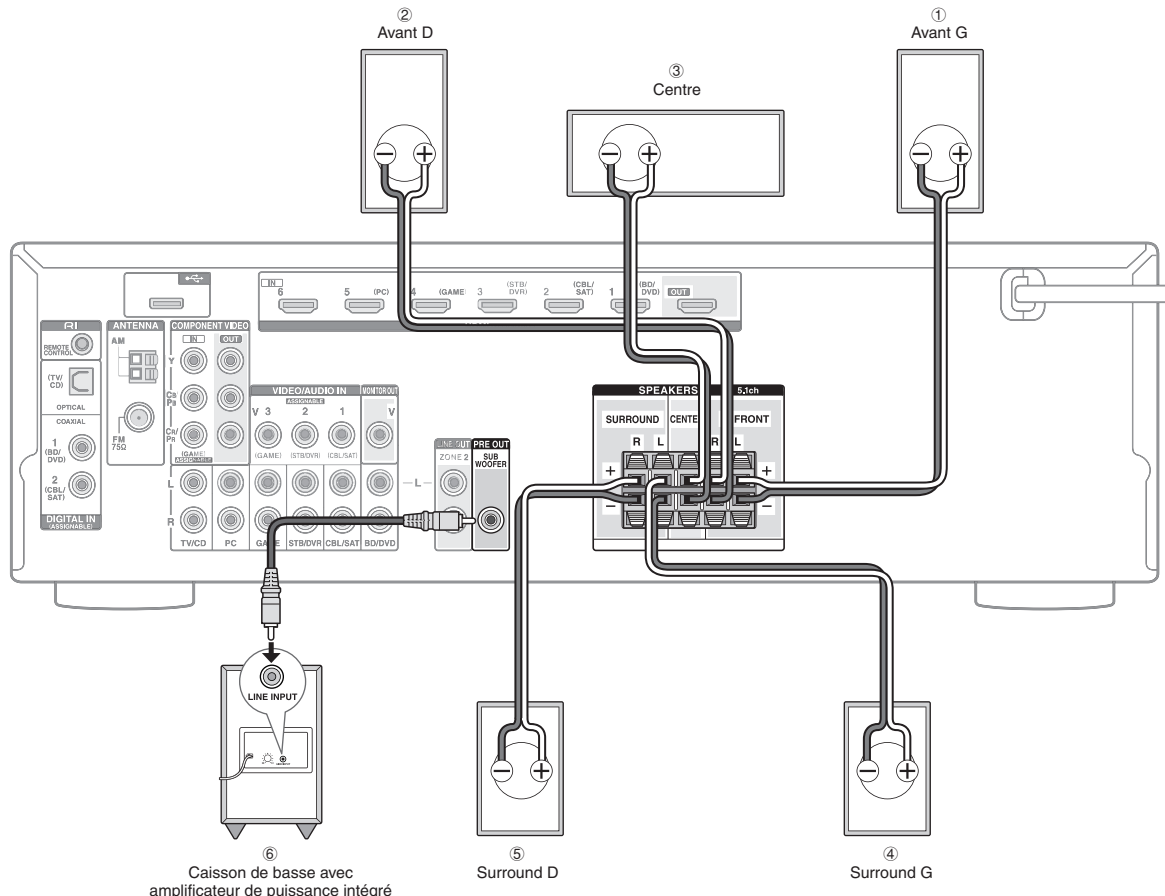

**Important :** Raccordez des enceintes de valeur d'impédance comprise entre 6 Ω et 16 Ω. L'utilisation d'une enceinte de valeur d'impédance inférieure à celle prise en charge peut entraîner une défaillance.

Découpez et retirez la gaine plastique à l'extrémité du câble de l'enceinte, torsadez son cœur et connectez-le à la borne.

Connectez correctement les prises de l'appareil et les prises de l'enceinte (+ avec + et - avec -) pour chaque canal. Si une connexion est mauvaise, un son grave peut se détériorer à cause d'une inversion de phase. Pour faciliter une connexion correcte, attachez les étiquettes colorées pour enceintes fournies du côté + aux deux extrémités du câble de chaque canal. La prise du caisson de basse est compatible avec la connexion d'un caisson de basse doté d'un amplificateur de puissance intégré. Réglez le commutateur de sélection du seuil du filtre du caisson de basse sur DIRECT. Si le caisson de basse ne possède pas de commutateur de sélection de

### 3 Autres connexions

#### Connexions d'antenne AM/FM

Raccordez les antennes pour écouter les diffusions AM/FM. Lorsque vous écoutez une diffusion pour la première fois, réglez la position de l'antenne et son orientation pour pouvoir obtenir la meilleure réception possible.

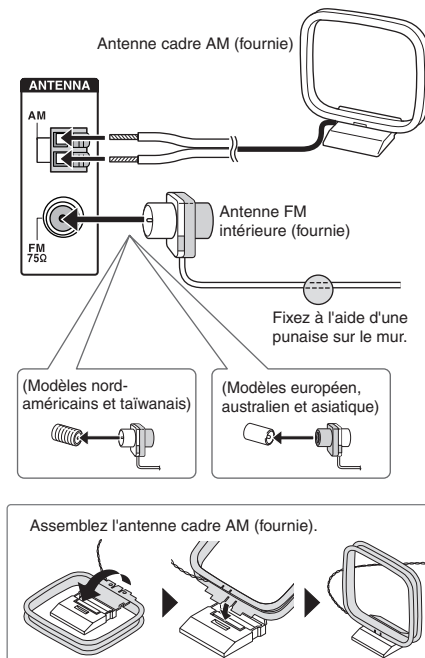

seuil du filtre mais une molette d'ajustement de la fréquence de seuil, tournez celle-ci sur sa fréquence maximale. Si votre caisson de basse ne possède pas d'amplificateur de puissance intégré, vous pouvez en connecter un entre l'appareil et le caisson de basse.

- L'enceinte est réglée sur 5.1 canaux au moment de l'achat. Changez le réglage lorsque vous utilisez une configuration autre que 5.1 ch.
- Court-circuiter le câble + et le câble - ou bien mettre en contact le cœur du câble avec le panneau arrière de l'appareil peut entraîner une défaillance. De plus, ne raccordez pas deux câbles ou plus à une seule prise ou bien une enceinte à plusieurs prises.

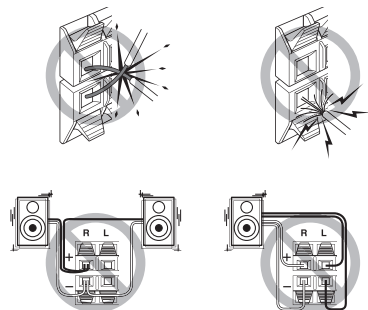

#### Connexion des écouteurs

Connectez des écouteurs stéréo de prise standard (1/4 pouce ou ø 6,3 mm) à la prise PHONES. Le son des enceintes sera coupé lorsque vous utilisez les écouteurs.

- Si vous avez sélectionné un autre mode d'écoute que, Stéréo, Mono et Direct, alors les écouteurs basculeront le mode d'écoute vers Stéréo.

# Etape 2 : Installation

## 1 Mise sous tension

Raccordez le cordon d'alimentation à la prise. Appuyez sur **ON/STANDBY** sur l'appareil principal ou bien **RECEIVER** sur la télécommande pour allumer l'appareil ou bien le mettre en mode veille.

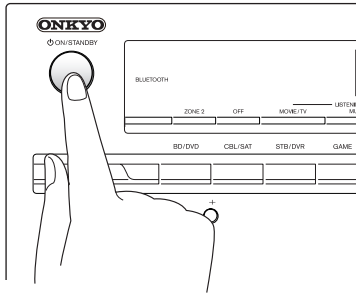

- Lorsque l'appareil s'allume, un courant important circule instantanément et peut affecter le fonctionnement de l'ordinateur et autres périphériques. Il est recommandé d'utiliser une prise différente de celle utilisée pour l'ordinateur ou autres périphériques sensibles.

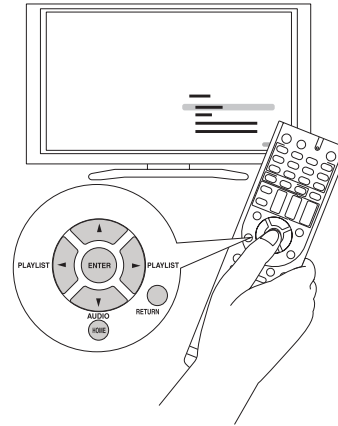

- **Fonctionnement** : Vous pouvez régler en visualisant le guide affiché à l'écran du téléviseur. Pour afficher le guide, vous devez effectuer la connexion HDMI entre l'unité et le téléviseur. Sélectionnez l'élément avec les boutons du curseur de la télécommande et appuyez sur **ENTER** pour confirmer votre sélection. Pour revenir à l'écran précédent, appuyez sur **RETURN**. Pour revenir au menu d'accueil, appuyez sur **HOME**.

## 2 Effectuer le réglage d'enceinte

La configuration d'enceinte de cette unité est réglée sur 5.1 ch par défaut. Pour utiliser cette unité dans différents environnements, comme une configuration sans enceinte centrale, sans enceinte surround ni caisson de basses, vous devez effectuer les réglages pour chacun des éléments suivants.

- Si les réglages ne correspondent pas à la configuration d'enceinte actuelle, la lecture audio risque de ne pas être effectuée correctement. Vérifiez votre configuration d'enceinte et effectuez les réglages corrects.

### Changer la configuration d'enceinte

1. Après avoir appuyé sur RCV, appuyez sur **HOME** sur la télécommande.
2. Avec le curseur, sélectionnez « **Setup** » et appuyez sur **ENTER**.
3. Sélectionnez « **5. Sp Config** » avec le curseur et appuyez sur **ENTER**.

Setup			
1.HDMI Input	Subwoofer	<	Yes
2.Component	Front		Small
3.Composite	Center		Small
4.Digital Audio	Surround		Small
5.Sp Config	Crossover		100 Hz
6.Sp Distance	Double Bass		Off
7.Level Cal			
8.Audio Adjust			
9.Source Setup			
10.Hardware			
11.HDMI Setup			
12.Bluetooth			

Déplacez le curseur avec les boutons **◀▶** et réglez « **None** » pour l'enceinte (« **No** » pour le caisson de basses) qui n'est pas connectée.

Appuyez sur **HOME** pour enregistrer le réglage modifié et fermer l'écran du menu.

- Ce réglage ne peut pas être modifié si le casque est connecté ou si l'audio est émis par les enceintes du téléviseur.

### Régler la distance d'enceinte

1. Après avoir appuyé sur RCV, appuyez sur **HOME** sur la télécommande.
2. Sélectionnez « **Setup** » avec le curseur et appuyez sur **ENTER**.
3. Sélectionnez « **6. Sp Distance** » avec le curseur et appuyez sur **ENTER**.

Setup	Unit	<	feet
1.HDMI Input	Front Left		12.0 ft
2.Component	Center		12.0 ft
3.Composite	Front Right		12.0 ft
4.Digital Audio	Surround Right		7.0 ft
5.Sp Config	Surround Left		7.0 ft
6.Sp Distance	Subwoofer		12.0 ft
7.Level Cal			
8.Audio Adjust			
9.Source Setup			
10.Hardware			
11.HDMI Setup			
12.Bluetooth			



## 3 Installation HDMI

Déplacez le curseur avec les boutons ◀▶ et réglez la distance depuis chaque enceinte sur la position d'écoute. Appuyez sur HOME pour enregistrer le réglage modifié et fermer l'écran du menu.

- Ce réglage ne peut pas être modifié si le casque est connecté ou si l'audio est émis depuis les enceintes ou la distance des enceintes ne peut pas être changée si « No » ou « None » est réglé pour les enceintes dans « Sp Config ».

### Régler le niveau de volume des enceintes

1. Après avoir appuyé sur RCV, appuyez sur HOME sur la télécommande.
2. Avec le curseur, sélectionnez « Setup » et appuyez sur ENTER.
3. Sélectionnez « 7. Level Cal » avec le curseur et appuyez sur ENTER.

Setup			
1.HDMI Input	Front Left	<	0 dB
2.Component	Center		0 dB
3.Composite	Front Right		0 dB
4.Digital Audio	Surround Right		0 dB
5.Sp Config	Surround Left		0 dB
6.Sp Distance	Subwoofer		0 dB
7.Level Cal			
8.Audio Adjust			
9.Source Setup			
10.Hardware			
11.HDMI Setup			
12.Bluetooth			

Déplacez le curseur avec les boutons ◀▶ et changez le niveau de volume de chaque enceinte. Une tonalité de test est émise à chaque fois que vous changez de niveau. Sélectionnez le niveau désiré. Appuyez sur HOME pour enregistrer le réglage modifié et fermer l'écran du menu.

- Dans les cas suivants, le réglage ne peut pas être changé :
  - Un casque est connecté.
  - L'audio est émis depuis les enceintes du téléviseur.
  - La mise en sourdine est activée.
- Vous ne pouvez pas changer le niveau de volume des enceintes lorsque « No » ou « None » est réglé pour les enceintes dans « Sp Config »

L'appareil est compatible avec la fonction de système lié tel que le lien Marche/Arrêt lorsqu'il est connecté via un câble HDMI à un téléviseur ou un lecteur aux normes CEC (Contrôle de l'Électronique pour Consommateurs). Vous devez changer le réglage initial pour utiliser la fonction de système lié, la fonction HDMI Through et la fonction ARC (Audio Return Channel).

- **Opération** : Vous pouvez installer en regardant les instructions affichées à l'écran du téléviseur. Pour afficher les instructions, vous devez établir une connexion HDMI entre l'appareil et le téléviseur. Sélectionnez l'élément grâce aux boutons curseurs de la télécommande et appuyez sur ENTER pour confirmer votre sélection. Pour retourner à l'écran précédent, appuyez sur RETURN.

### HDMI CEC (RIHD)

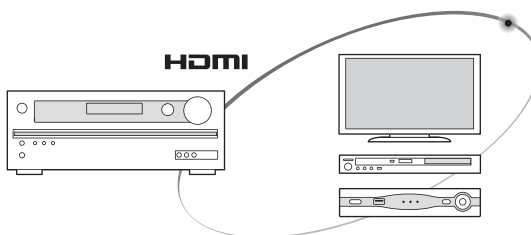

- La mise en veille du téléviseur entraîne la mise en veille de l'appareil.
- Sur la TV, il est possible de définir si le son doit sortir des haut-parleurs connectés à l'unité ou des haut-parleurs de la TV.
- La mise en route de la lecture d'un lecteur/enregistreur répondant aux normes CEC fera basculer automatiquement l'entrée de l'appareil vers l'entrée HDMI du lecteur/enregistreur. Si l'appareil est en veille, il s'allumera automatiquement.

1. Appuyez sur RCV sur la télécommande puis appuyez sur HOME.
2. Sélectionnez « Configuration » avec les boutons curseurs et appuyez sur ENTER.
3. Sélectionnez « 11. HDMI Setup » avec les boutons curseurs et appuyez sur ENTER.
4. Sélectionnez « HDMI CEC (RIHD) » avec les boutons curseurs et sélectionnez « Activé ».

### HDMI Through

La fonction permet la transmission depuis les lecteurs vers le téléviseur même si l'appareil est en veille. Le positionnement du réglage HDMI CEC (RIHD), indiqué plus haut, sur « Activé » permet l'activation de ce réglage automatiquement. Il est également nécessaire de faire les réglages du système lié par HDMI sur la TV. Pour plus d'informations, reportez-vous au mode d'emploi de la télévision.

- Bien que l'activation de la fonction HDMI Through augmente la consommation d'énergie en veille.

### ARC (Audio Return Channel)

Une connexion simple au téléviseur compatible ARC avec un seul câble HDMI permet d'écouter le son du téléviseur avec les enceintes connectées à l'appareil. Pour utiliser la fonction ARC, branchez l'appareil à la prise HDMI compatible ARC du téléviseur. Puis, réglez le paramètre HDMI CEC (RIHD) mentionné ci-dessus sur « Activé » sur l'appareil et effectuez le réglage suivant.

1. Appuyez sur RCV sur la télécommande puis appuyez sur HOME.
2. Sélectionnez « Configuration » avec les boutons curseurs et appuyez sur ENTER.
3. Sélectionnez « 11. HDMI Setup » avec les boutons curseurs et appuyez sur ENTER.
4. Sélectionnez « Canal de retour audio » avec les boutons curseurs et sélectionnez « Auto ».

#### Sortie audio des lecteurs connectés

Pour bénéficier du son ambiophonique numérique, y compris Dolby Digital et DTS, la sortie audio doit être réglée sur « Sortie du flux binaire » pour le lecteur de disque Blu-ray ou autres périphériques. Si le téléviseur n'est pas compatible avec les signaux en flux binaires, réglez la sortie audio du lecteur sur « sortie PCM » pour pouvoir écouter l'audio depuis les enceintes du téléviseur. Pour savoir comment régler le lecteur, voir le manuel d'instructions du lecteur. Certains réglages du lecteur de disques Blu-ray peuvent empêcher la reproduction du DTS-HD Master Audio. Dans ce cas, mettez « son supplémentaire de la vidéo BD » (ou son secondaire) sur « Coupé » et essayez à nouveau.



# Etape 3 : Ecouter

## 1 Lecture à partir du lecteur et le téléviseur

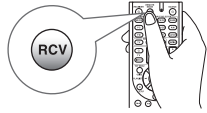

● **Pour contrôler l'unité** : La télécommande peut être en mode à distance, ce qui permet le contrôle d'autres appareils. Avec le mode à distance, vous ne pouvez pas faire fonctionner cette unité. Lorsque vous utilisez l'unité, faites-la fonctionner depuis le retour au mode (un mode dans lequel vous pouvez utiliser cette unité) RECEIVER en appuyant toujours sur ② RCV.

### 1. Mise sous tension

Appuyez sur ① **RECEIVER** sur la télécommande pour mettre sous tension.

- Réglez l'entrée du téléviseur sur celle assignée à l'appareil. Utilisez la télécommande du téléviseur.

### 2. Sélectionnez l'entrée de l'appareil et démarrez la lecture sur le lecteur ou le téléviseur.

- Appuyez sur ③ **INPUT SELECTOR** pour lequel le lecteur choisi a été assigné. Appuyez sur TV/CD pour jouer le son du téléviseur. Vous pouvez également utiliser les boutons sélecteurs d'entrée de l'unité principale.
- L'entrée sera automatiquement choisie si le téléviseur répond aux normes CEC et est connecté à l'appareil grâce à un câble HDMI.

### 3. Choisissez le mode d'écoute souhaité.

Appuyez sur ⑥ les boutons de mode d'écoute pour changer de mode pour pouvoir profiter de différents modes d'écoute. Pour les détails concernant les modes d'écoute, voir « Modes d'écoute ».

### 4. Ajuster le volume avec ⑩.

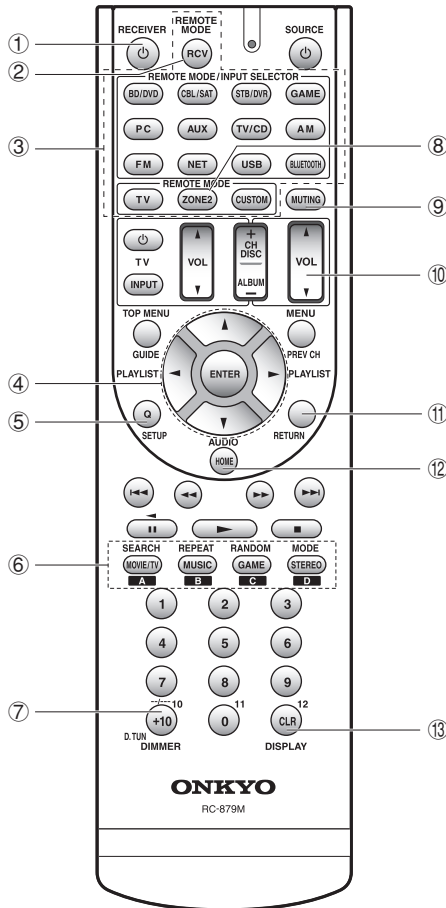

## Noms des parties de la télécommande

- ① **Bouton **RECEIVER**** : Permet la mise en marche ou veille de l'appareil.
  - ② **Bouton RCV** : Passe la télécommande sur le mode faisant fonctionner cet appareil.
  - ③ **Boutons REMOTE MODE/INPUT SELECTOR** : Change l'entrée à lire.  
\* La touche du sélecteur d'entrée NET n'a aucun effet sur cet appareil, puisque l'appareil n'a pas de sélecteur d'entrée « NET ».
  - ④ **Boutons curseurs et bouton ENTER** : Déplace le curseur et confirme la sélection.
  - ⑤ **Bouton Q SETUP** : Affiche le menu de réglage rapide qui vous permet de paramétrer les fonctions les plus souvent utilisées, y compris la sélection d'entrée et le réglage du volume.
  - ⑥ **Boutons de mode d'écoute** : Permet de sélectionner le mode d'écoute.
  - ⑦ **Bouton DIMMER** : Modifie la luminosité de l'affichage.
  - ⑧ **Bouton ZONE2** : Pour une utilisation lorsque l'appareil est connecté à un pré-amplificateur principal dans une pièce séparée et le son est joué dans cette pièce.
  - ⑨ **Bouton MUTING** : Mise temporaire de l'audio en sourdine.
  - ⑩ **Boutons VOLUME** : Vous permet d'ajuster le volume.
  - ⑪ **Bouton RETURN** : Permet à l'affichage de retourner à son état précédent.
  - ⑫ **Bouton HOME** : Affiche le menu d'accueil qui vous permet d'effectuer les réglages avancés et d'utiliser d'autres fonctions.
  - ⑬ **Bouton DISPLAY** : Modifie l'information affichée.
- Les boutons autres que ①-⑬ servent à utiliser d'autres appareils.

## Modes d'écoute

Sélectionnez le mode choisi en commutant et en écoutant le son en temps réel dans différents modes. Les modes d'écoute sélectionnables dépendent du format des signaux d'entrée.

**MOVIE/TV** : Vous pouvez choisir un mode d'écoute approprié aux films et programmes télé.

**MUSIC** : Vous pouvez choisir un mode d'écoute approprié à la musique.

**GAME** : Vous pouvez choisir un mode d'écoute approprié aux jeux vidéo.

**STEREO** : Vous pouvez sélectionner un mode d'écoute en stéréo et toutes les sources stéréo de canaux.

- Pour plus d'informations sur les modes d'écoute, voir le manuel avancé.

### « Direct » pour la lecture telle quelle des signaux d'entrée

La sélection de ce mode permet la lecture sans modification des signaux d'entrée. Par exemple, les signaux de canaux 2 d'un CD de musique seront joués en stéréo, les signaux de canaux 5.1 en canaux 5.1 et les signaux Dolby Digital d'un disque Blu-ray ou d'un DVD en champ sonore Dolby Digital en accord avec le nombre de canaux spécifiés.

## Autres fonctions utiles

■ **Lecture Vidéo et Audio de Sources Différentes** : Il est possible de jouer l'audio et la vidéo depuis des sources différentes. Par exemple, vous pouvez jouer l'audio d'un lecteur CD et la vidéo d'un lecteur BD/DVD. Dans ce cas, appuyez sur BD/DVD puis TV/CD. Puis démarrez la lecture sur les lecteurs BD/DVD et CD. Cette fonction est efficace lorsqu'une entrée avec audio seule a été sélectionnée (TV/CD, AM ou FM depuis le réglage initial).

■ **Réglage de la qualité du son**: Il est possible d'améliorer ou de modérer les basses et les aigus des enceintes avant. Appuyez plusieurs fois sur TONE sur l'appareil principal pour sélectionner le réglage de votre choix parmi « Bass », « Treble », et « PM Bass » (basse de l'accord de phase), puis ajustez avec +/-.

« **Bass** »: Vous permet d'améliorer ou de modérer les basses.

« **Treble** »: Vous permet d'améliorer ou de modérer les aigus.

« **PM Bass** »: Vous permet de garder le milieu de gamme clair et d'améliorer efficacement les basses.

■ **Couper le Son Temporairement** : Appuyez sur MUTING sur la télécommande. Appuyez à nouveau sur MUTING pour annuler la mise en sourdine.

■ **Changer la Luminosité de l'Affichage** : Appuyez sur DIMMER sur la télécommande plusieurs fois pour sélectionner la luminosité voulue.

■ **Changer l'Affichage d'Entrée** : Appuyez sur DISPLAY sur la télécommande plusieurs fois pour commuter l'affichage de l'unité principale afin de :

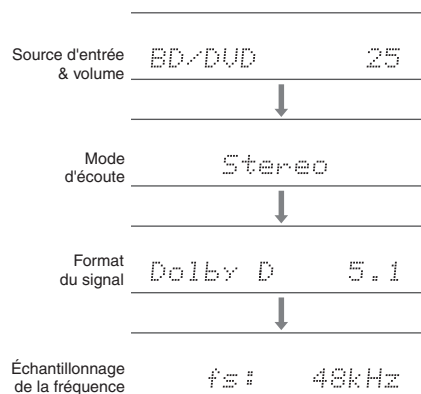

- Si « Dolby D 5.1 » est affiché en format du signal, les signaux Dolby Digital de canaux 5.1 sont entrés. Lors de l'écoute de la radio AM/FM, la bande, fréquence et numéro de présélection sont affichés.

## 2 Écouter la radio AM/FM

La méthode du tuning auto est expliquée dans le manuel de base. Pour plus de détails sur les stations de radio AM/FM, consultez le Mode d'Emploi Avancé.

1. Appuyez sur AM ou FM sur l'unité pour sélectionner « AM » ou « FM ».
2. Appuyez sur TUNING MODE sur l'unité afin que l'indicateur « AUTO » sur l'écran de l'unité s'allume.
3. Appuyez sur ▼TUNING▲ sur l'unité. La recherche automatique de stations de radio débute. La recherche s'arrête lorsqu'une station est trouvée. Lorsqu'une station de radio est détectée, l'indicateur « ►TUNED◀ » sur l'écran de l'unité s'allume. L'indicateur « FM STEREO » s'allume si la station de radio est une station FM.



(L'affichage peut être différent d'un pays à l'autre.)

**Enregistrement d'une Station de Radio** : Cela vous permet d'enregistrer jusqu'à 40 de vos stations de radio AM/FM préférées.

1. Sélectionnez la station radio AM/FM de votre choix pour l'enregistrer.
2. Appuyez sur MEMORY sur l'appareil. Le numéro préréglé clignote sur l'affichage.
3. Appuyez plusieurs fois sur ◀PRESET▶ sur l'unité pour sélectionner un nombre entre 1 et 40 pendant que le nombre de préréglage clignote (environ 8 secondes).
4. Appuyez à nouveau sur MEMORY sur l'unité. Une fois l'enregistrement terminé, le numéro de préréglage arrête de clignoter. Répétez cette procédure pour toutes vos chansons de radio AM/FM préférées. Appuyez sur ◀PRESET ou CH +/- pour sélectionner la station de radio enregistrée.

## 3

### Connexion et lecture du son du périphérique compatible Bluetooth

Vous pouvez profiter sans fil des fichiers musicaux stockés dans votre smartphone ou autre périphérique compatible Bluetooth. La zone de couverture est de 48 pieds (15 mètres).

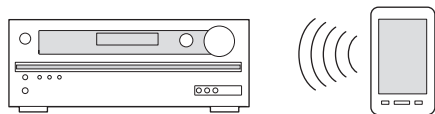

- Le périphérique compatible Bluetooth a besoin d'être compatible avec le profile A2DP.
- Notez que la connexion n'est pas toujours garantie avec les périphériques compatibles Bluetooth.

### Jumelage

Le jumelage est nécessaire lorsque le périphérique compatible Bluetooth est utilisé pour la première fois. Avant de commencer, apprenez comment activer la fonction de paramétrage Bluetooth et comment se connecter à d'autres périphériques compatibles Bluetooth.

#### 1. Appuyez sur BLUETOOTH sur la télécommande.

L'appareil entre en mode jumelage et l'indicateur BLUETOOTH commence à clignoter.

#### 2. Pendant que l'indicateur BLUETOOTH clignote, établissez la connexion du périphérique compatible Bluetooth dans une zone avoisinante avant environ 2 minutes.

Si le nom de l'appareil s'affiche à l'écran du périphérique compatible Bluetooth, sélectionnez cet appareil. Le jumelage se terminera peu après.

- Si un mot de passe est requis, entrez « 0000 ».
- Lorsque vous connectez l'appareil à tout autre périphérique Bluetooth, démarrez le jumelage en pressant et en maintenant appuyé BLUETOOTH jusqu'à ce que l'indicateur BLUETOOTH commence à clignoter. Cet appareil peut contenir les données de jusqu'à dix périphériques jumelés.

### Lecture du son du périphérique compatible Bluetooth

Si l'appareil est en marche et que le périphérique compatible Bluetooth est connecté, l'entrée sera automatiquement mise sur BLUETOOTH. Lecture de la musique dans cet état.

- Il peut s'écouler une minute environ avant que la connexion ne soit établie lorsque l'appareil est en marche car la fonction Bluetooth prend du temps à se lancer.
- Si le volume du périphérique compatible Bluetooth est bas, le son peut ne pas être sorti depuis cet appareil.
- À cause des caractéristiques de la technologie sans fil Bluetooth, le son produit par cet appareil peut être légèrement en retard sur le son joué par le périphérique compatible Bluetooth.

## 4

### Utilisation du menu principal

Dans le menu d'accueil, vous pouvez effectuer les réglages avancés et utiliser des fonctions telles que la lecture de fichiers stockés sur un périphérique de stockage USB. Pour plus de détails sur le fonctionnement, voir le manuel avancé.

#### 1. Appuyez sur RCV sur la télécommande puis appuyez sur HOME.

Le menu principal s'affiche à l'écran du téléviseur. Vous pouvez également utiliser le bouton HOME sur l'unité principale.

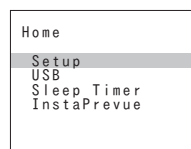

#### 2. Sélectionnez l'élément grâce aux boutons curseurs de la télécommande et appuyez sur ENTER pour confirmer votre sélection.

Pour retourner à l'écran précédent, appuyez sur RETURN. Pour retourner à l'écran principal, appuyez sur HOME.

■ **Setup** : Vous pouvez modifier l'attribution des bornes d'entrée et des boutons sélecteurs d'entrée et effectuer divers paramétrages d'enceintes et autres réglages avancés.

■ **USB** : Sélectionnez pour connecter un périphérique de stockage USB au port USB afin qu'il puisse être lu.

- « USB » devient sélectionnable après que la fonction USB démarre même si elle ne peut pas être sélectionnée au préalable. Cela peut prendre environ une minute à démarrer.

■ **Sleep Timer** : Sélectionnez pour mettre automatiquement l'appareil en veille lorsque le temps spécifié s'est écoulé.

■ **InstaPrevue** : Sélectionnez pour obtenir un aperçu collectif de l'entrée des vidéos depuis les prises d'entrée HDMI sur un seul écran. L'écran possède un écran principal (entrée vidéo actuelle) et des sous-fenêtres (autres entrées vidéo). Pour changer d'entrée actuelle, sélectionnez la sous-fenêtre souhaitée avec les boutons curseurs et appuyez sur ENTER.

- Une sous-fenêtre noire s'affiche pour l'entrée sans aucun signal vidéo.
- « InstaPrevue » ne peut être sélectionné si la vidéo est entrée depuis HDMI IN 6 ou s'il n'y a pas de signal depuis l'entrée sélectionnée.
- En fonction des signaux vidéos, l'image peut ne pas être correctement reproduite sur les onglets d'aperçu.

## 5 Utilisation du menu de réglage rapide

Dans le menu de réglage rapide, vous pouvez paramétrer les fonctions les plus souvent utilisées, y compris la sélection d'entrée et le réglage du volume.

### 1. Appuyez sur Q SETUP sur la télécommande.

Le menu de réglage rapide s'affiche à l'écran du téléviseur connecté.

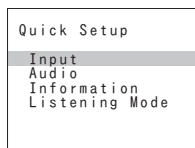

### 2. Sélectionnez l'élément grâce aux boutons curseurs de la télécommande et appuyez sur ENTER pour confirmer votre sélection.

Pour retourner à l'écran précédent, appuyez sur RETURN.

■ **Input** : Sélectionnez l'entrée et vérifiez l'attribution des boutons sélecteurs d'entrée.

■ **Audio** : Vous pouvez modifier différents paramètres audio, tels que le réglage du niveau et de la qualité de son de l'enceinte.

- Vous ne pouvez pas sélectionner ce réglage lorsque le son est émis par les enceintes du téléviseur.

**A/V Sync** : Si la vidéo est en retard avec l'audio, vous pouvez retarder l'audio pour compenser l'écart.

- Il ne peut être réglé si l'entrée est « USB » ou « BLUETOOTH ».
- Impossible de régler si le mode d'écoute est Direct.

**Bass, Treble** : Ajuster le volume de l'enceinte frontale.

- Impossible de régler si le mode d'écoute est Direct.

**PM Bass (Phase Matching Bass)** : Supprime le changement de phase en milieu de gamme pour améliorer le son grave. Ainsi un son grave puissant et fluide peut être obtenu.

- Impossible de régler si le mode d'écoute est Direct.

**Subwoofer Level, Center Level** : Ajuster le niveau de l'enceinte lorsque vous écoutez le son. L'ajustement que vous effectuez reviendra à l'état précédent lorsque vous mettez l'appareil en mode veille.

- Les enceintes ne peuvent être ajustées si elles ont été réglées sur « Non » ou « Aucun » dans « Sp Config ».

**Late Night** : Produit des petits sons facilement entendus. Utile lorsque vous avez besoin de baisser le volume lorsque vous regardez un film tard la nuit. Vous pouvez uniquement bénéficier de l'effet pour les sources Dolby Digital, Dolby Digital Plus et Dolby TrueHD.

- La mise en veille du téléviseur entraînera la définition du paramètre sur « Coupé ». Pour le Dolby TrueHD, le paramètre sera défini sur « Auto ».

**Music Optimizer** : Améliore la qualité de l'audio compressé. La lecture de sons depuis des fichiers compressés avec perte tels que les MP3 peut être améliorée. Le réglage peut être défini séparément pour chaque entrée.

- Le réglage est efficace pour les signaux de 48 kHz ou moins. Le réglage n'est pas efficace pour les signaux en flux binaires.
- Impossible de régler si le mode d'écoute est Direct.

**Cinema Filter** : Ajustez la piste sonore traitée pour améliorer la gamme des aigus, afin de la rendre appropriée pour le home cinéma.

- Cette fonction peut être utilisée avec les modes d'écoute suivants : Multicanal, Dolby Digital, Dolby Digital Plus, Dolby TrueHD, DTS, DTS-HD Audio haute résolution, DTS-HD Master Audio, DTS Express, DTS 96/24, Dolby PL II Film, DTS Neo:6 et Neo:6 Cinéma.

■ **Information** : Affichez les informations audio.

■ **Listening Mode** : Sélectionnez le mode d'écoute depuis les catégories dans « MOVIE/TV », « MUSIC » et « GAME ».

- Il ne peut être réglé lorsque l'audio est joué sur les enceintes du téléviseur.

## 6 Utilisation de la fonction multi-zone

Vous pouvez écouter de la musique dans une pièce séparée en créant la connexion (analogique) de Zone entre l'unité et un amplificateur intégré placé dans une pièce séparée.

Vous pouvez utiliser un lecteur de disques Blu-ray dans la pièce principale dans laquelle l'unité est placée, tout en recevant une émission AM/FM dans une pièce séparée. L'audio peut être lu dans la pièce principale et dans la pièce séparée simultanément, ou seulement dans la pièce séparée.

- Les sources dont vous pouvez profiter dans la pièce séparée sont les lecteurs connectés aux prises d'entrée audio analogique de l'unité, ainsi que l'émission AM/FM.
- Lorsque vous écoutez la diffusion AM/FM, vous ne pouvez pas sélectionner des stations différentes pour la pièce principale et la pièce séparée. Cependant, la diffusion de la même station sera entendue dans les deux pièces.

### Connexion d'un lecteur

Pour émettre l'audio du lecteur de Disques Blu-ray ou d'un autre lecteur similaire comme source de la Zone de lecture, il est nécessaire de connecter les prises de sortie audio RCA du lecteur et les prises d'entrée audio analogique de l'appareil à l'aide d'un câble audio analogique.

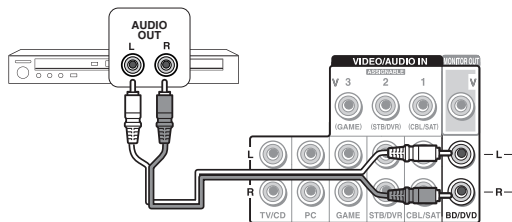

- La sortie de la multi-zone n'est pas possible si la connexion est uniquement faite avec un câble HDMI ou un câble numérique.
- Le réglage de la sortie audio analogique peut être nécessaire sur le lecteur.

### Établir une connexion de la multi-zone

Connectez les prises ZONE 2 LINE OUT de l'appareil et les prises d'entrée de ligne de l'amplificateur pré-principal dans une autre pièce avec un câble audio analogique (RCA).

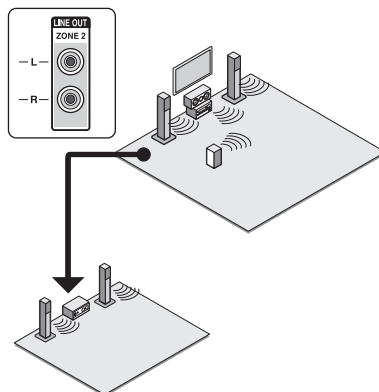

### Effectuer une lecture multi-zone

1. Appuyez sur **ZONE2** sur la télécommande, pointez la télécommande dans la direction du capteur de la télécommande et appuyez sur **RECEIVER**. « Z2 » s'affiche sur l'unité et la fonction ZONE est activée. (ZONE 2 est maintenant activée.)
2. Appuyez à nouveau sur **ZONE2** sur la télécommande et appuyez sur **INPUT SELECTOR** de l'entrée qui doit être utilisée dans la pièce séparée. Pour jouer la même source dans la pièce principale et la pièce séparée, maintenir appuyé ZONE2 pendant 3 secondes. Le volume doit être ajusté depuis le pré-amplificateur principal utilisé dans la pièce séparée.

**Pour contrôler sur l'appareil principal :** Appuyez sur ZONE2 et dans les 8 secondes qui suivent, appuyez sur le bouton sélecteur d'entrée de l'entrée devant être utilisée dans la pièce séparée. Pour lire la même source dans la pièce principale et dans la pièce séparée, appuyez deux fois sur ZONE2.

**Pour désactiver la fonction multi-zone :** Appuyez sur ZONE2 sur la télécommande puis appuyez sur **RECEIVER**. Alternativement, appuyez sur **OFF** sur l'unité principale.

- La lecture multi zone ne peut pas être effectuée si un lecteur est connecté à la prise HDMI à l'aide d'un câble HDMI ou à la prise OPTICAL/COAXIAL à l'aide d'un câble numérique. Connectez les lecteurs à l'aide d'un câble audio analogique pour une lecture multi-zone. Le réglage de la sortie audio analogique peut être nécessaire sur le lecteur.
- Si ZONE 2 est activée, la consommation d'énergie en veille est supérieure à la normale.
- Lorsque la ZONE 2 est activée, la fonction RI du système lié (interconnexion des composants Onkyo) est désactivée.

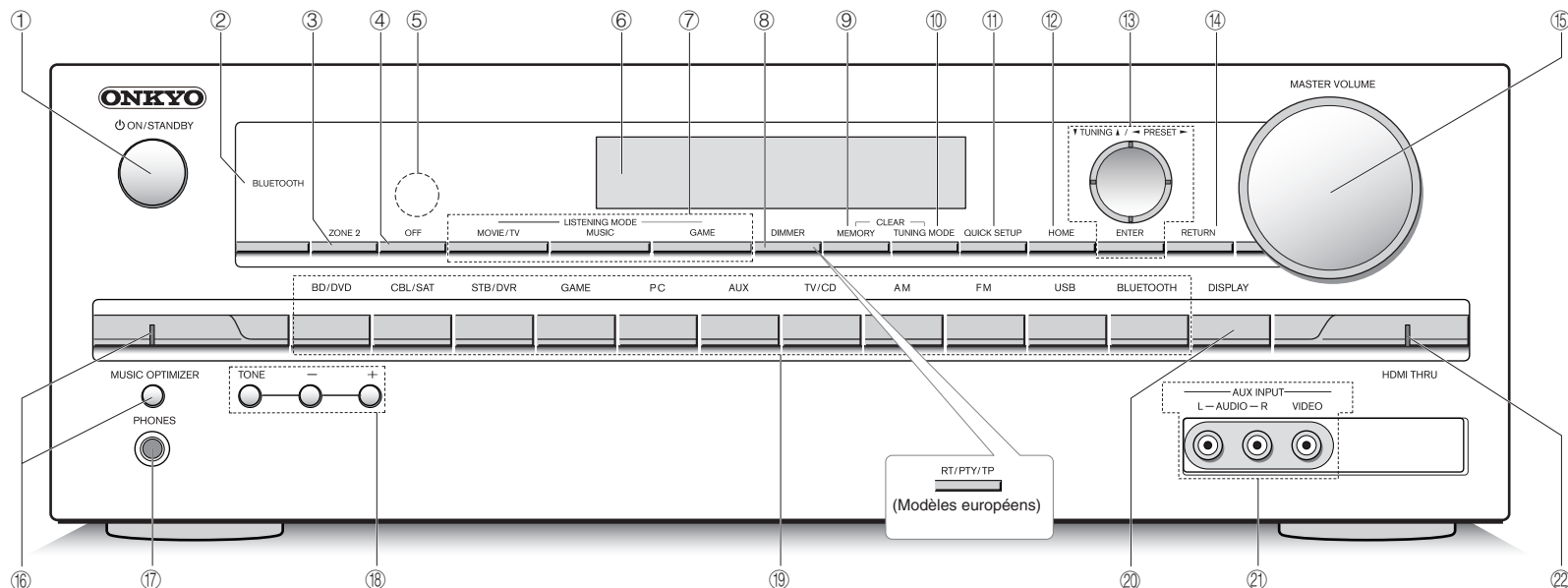

## Panneau frontal

- ① **Bouton ON/STANDBY** : Permet la mise en marche ou veille de l'appareil.
- ② **Indicateur BLUETOOTH** : Clignote lorsque le jumelage avec un périphérique compatible Bluetooth est en cours et reste allumé lorsque le jumelage est effectué.
- ③ **Bouton ZONE 2** : Contrôle la fonction ZONE.
- ④ **Bouton OFF** : Désactive la fonction ZONE.
- ⑤ **Capteur de la télécommande** : Reçoit les signaux de la télécommande.
- ⑥ **Affichage**
- ⑦ **Boutons LISTENING MODE** : Permet de sélectionner le mode d'écoute.
- ⑧ **Bouton DIMMER (Modèles nord-américains)** : Modifie la luminosité de l'affichage.  
**Bouton RT/PTY/TP (Modèles européens)** : Peut être utilisé lors de la réception d'une station transmettant de l'information textuelle.
- ⑨ **Bouton MEMORY** : Enregistre ou supprime une station.
- ⑩ **Bouton TUNING MODE** : Commute le mode de syntonisation.
- ⑪ **Bouton QUICK SETUP** : Affiche le menu de réglage rapide.
- ⑫ **Bouton HOME** : Affiche le menu principal.
- ⑬ **Boutons curseurs, bouton TUNING▲, bouton ◀PRESET▶ et bouton ENTER** : Déplace le curseur et confirme la sélection. Lors de l'écoute de la diffusion AM/FM, syntonisez la station à l'aide de TUNING▲ ou sélectionnez la station enregistrée à l'aide de ◀PRESET▶.
- ⑭ **Bouton RETURN** : Permet à l'affichage de retourner à son état précédent.
- ⑮ **MASTER VOLUME** : Vous permet d'ajuster le volume.
- ⑯ **Bouton et indicateur MUSIC OPTIMIZER** : Démarrer/arrêter la fonction MUSIC OPTIMIZER qui améliore la qualité du son compressé.
- ⑰ **Prise PHONES** : Des casques stéréo avec une prise standard sont connectés.
- ⑱ **Boutons TONE et Tonalité du son** : Ajuste les fréquences aiguës et basses.
- ⑲ **Boutons de sélections d'entrée** : Change l'entrée à lire.
- ⑳ **Bouton DISPLAY** : Modifie l'information affichée.
- ㉑ **Prises AUX INPUT AUDIO/VIDEO** : Une caméra vidéo ou tout autre appareil du même type est connecté.
- ㉒ **Indicateur HDMI THRU** : S'allume lorsque la fonction HDMI Through est activée.



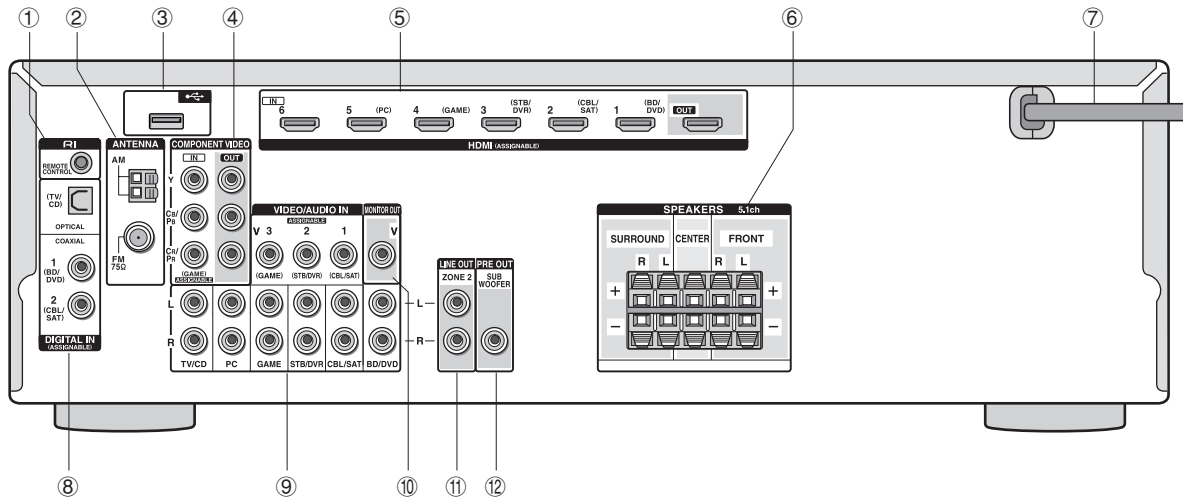

## Panneau arrière

- ① **Prise RI REMOTE CONTROL** : Un produit Onkyo avec une prise RI peut être connecté et synchronisé avec cet appareil.
- ② **Prise FM ANTENNE (75 Ω) et terminal AM ANTENNE** : Les antennes fournies sont connectées.
- ③ **Port USB** : Un appareil de stockage USB est connecté afin que les fichiers de musique qu'il contient puissent être joués.
- ④ **Prises du COMPOSANT VIDEO IN et OUT** : Prises du composant vidéo entrée/sortie
- ⑤ **Prises HDMI IN/OUT** : Des signaux vidéo et audio numériques sont transmis entre l'appareil et les appareils connectés.
- ⑥ **Terminaux des SPEAKERS** : Les enceintes sont connectées.
- ⑦ **Cordon d'alimentation**
- ⑧ **Prises DIGITAL IN COAXIAL/OPTICAL** : Des signaux vidéo numériques sont envoyés en entrée.
- ⑨ **Prises VIDEO/AUDIO IN** : Des signaux vidéo et audio analogiques sont envoyés en entrée.
- ⑩ **Prise MONITOR OUT V** : Des signaux vidéo sortent vers l'écran ou TV connectés.
- ⑪ **Prises LINE OUT ZONE 2** : Prises de sortie audio connectées au pré-amplificateur principal pour une lecture multi-zone dans une pièce séparée.
- ⑫ **Prises PRE OUT SUBWOOFER** : Un caisson de basses avec un amplificateur intégré est connecté.

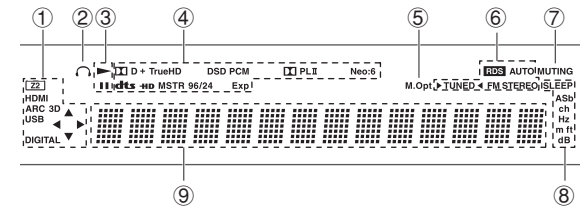

## Affichage

- ① S'allume sous les conditions suivantes. « Z2 » : La sortie ZONE 2 est activée. / « HDMI » : Des signaux HDMI entrent et un sélecteur d'entrée HDMI est sélectionné. / « ARC » : Des signaux audio entrent de la télévision compatible ARC et le sélecteur d'entrée TV/CD est sélectionné. / « 3D » : Les signaux d'entrée sont en 3D. / « USB » (\*) : L'entrée « USB » est sélectionnée et l'appareil de stockage USB est connecté. / « DIGITAL » : Des signaux numériques entrent et le sélecteur d'entrée numérique est sélectionné. / Indicateurs du curseur : USB sont contrôlés.  
\* « USB » clignotent si la connexion est défectueuse.
- ② S'allume lorsque le casque audio est connecté.
- ③ S'allume lorsque USB est contrôlé.
- ④ S'allume en fonction du type de signaux numériques d'entrée et du mode d'écoute.
- ⑤ S'allume lorsque l'optimiseur de musique est activé.
- ⑥ S'allume sous les conditions suivantes. « AUTO » : Le réglage est automatique. / « ►TUNED◄ » : Reçoit la radio AM/FM. ►◄ clignote pendant que le réglage est automatiquement effectué. / « FM STEREO » : Reçoit la FM en stéréo. / « RDS » (modèles européens) : Reçoit une diffusion RDS.
- ⑦ « MUTING » : Clignote lorsque le mode « Silence » est activé.
- ⑧ S'allume sous les conditions suivantes. « SLEEP » : Le minuteur de veille a été réglé. / « ASb » (Veille automatique) : La veille automatique est activée. / « ch » : Le canal est en train d'être réglé. / « Hz » : Des fréquences de transition sont en train d'être réglées. / « m ft » : Les distances entre les enceintes sont en train d'être réglées. / « dB » : Le volume d'enceinte est en train d'être réglé.
- ⑨ Affiche des informations diverses sur les signaux d'entrée. Appuyer sur DISPLAY affiche le type de signaux d'entrée numériques et le mode d'écoute.



# Dépannage

## Avant de démarrer la procédure

Les problèmes peuvent être résolus simplement en allumant et en coupant l'alimentation, ou en débranchant/rebranchant le cordon d'alimentation, ce qui est plus facile que de travailler sur la connexion, la procédure de paramétrage et de fonctionnement. Essayez d'effectuer les mesures les plus simples à la fois sur l'appareil et sur le périphérique connecté. Si le problème est que la vidéo ou l'audio ne sont pas sortis, ou que le fonctionnement lié HDMI ne fonctionne pas, la déconnexion/connexion du câble HDMI peut le résoudre. Lors de la reconnexion, veillez à ne pas enrouler le câble HDMI car s'il est enroulé, le câble HDMI peut ne pas bien s'adapter. Après la reconnexion, éteignez puis rallumez l'appareil et le périphérique connecté.

## L'ampli-tuner AV s'éteint de manière inattendue.

- L'ampli-tuner AV se mettra automatiquement en mode veille lorsque la Veille Automatique est réglée et lancée.

## Il n'y a pas de son, ou alors c'est très discret.

- Un mauvais sélecteur d'entrée a été sélectionné. Sélectionnez une entrée adéquate pour le lecteur. Vérifiez également que le mode « MUTING » n'est pas activé.
- Tous les modes d'écoute n'utilisent pas toutes les enceintes.

## Il n'y a pas d'image.

- Un mauvais bouton de sélection de saisie a été sélectionné.
- Pour afficher une vidéo depuis le lecteur connecté sur l'écran de la télévision lorsque l'appareil est en veille, vous avez besoin d'activer « Transmission HDMI ».
- Lorsque l'image du téléviseur est floue ou manque de netteté, il se peut qu'il y ait un problème avec le code d'alimentation ou les câbles de connexion de l'appareil. Dans ce cas, gardez une distance entre le câble d'antenne TV et les câbles de l'appareil.

## Le contrôle HDMI ne fonctionne pas correctement.

- Réglez les paramètres CEC de l'appareil sur « Activé ». Il est également nécessaire de faire les réglages du système lié par HDMI sur la TV. Pour plus d'informations, reportez-vous au mode d'emploi de la télévision.

## La télécommande ne fonctionne pas.

- Assurez-vous d'appuyer d'abord sur RCV avant de faire fonctionner l'appareil avec la télécommande.

## Il n'y a pas de son lorsque la fonction Multi-Zone est utilisée.

- Avec la fonction Multi-Zone, le son est émis uniquement lorsqu'un composant externe connecté aux prises d'entrée audio analogique de l'unité est utilisé, ou lorsque l'émission AM/FM est reçue. La sortie audio de zone est impossible si le lecteur et l'unité sont connectés via un câble HDMI ou un câble numérique. Connectez les prises de sortie audio RCA du lecteur et les prises d'entrée audio analogique de l'unité avec un câble (RCA) audio analogique. De plus, certains lecteurs nécessitent un réglage de sortie audio analogique.

## Bluetooth

- Essayez de brancher/débrancher l'appareil et le lecteur compatible Bluetooth. Après ça, vérifiez que la fonction Bluetooth est activée sur l'appareil compatible Bluetooth et que la connexion avec l'appareil a été établie.

## ■ Réinitialisation de l'appareil

La réinitialisation de l'appareil à l'état au moment de l'expédition peut résoudre le problème. Si les mesures ci-dessus ne résolvent pas le problème, réinitialisez l'appareil à l'aide de la procédure suivante. Si vous réinitialisez le statut de l'appareil, vos préférences seront réinitialisées à leurs valeurs par défaut. Notez-les avant de commencer la réinitialisation.

### ● Comment réinitialiser :

1. **Tout en maintenant enfoncée la touche CBL/SAT sur l'appareil principal (notez que l'étape 2 doit être effectuée avec cette touche enfoncée)**
2. **Appuyez sur  $\text{ON/STANDBY}$  sur l'appareil principal (« Clear » apparaît à l'écran et l'appareil revient en mode veille)**

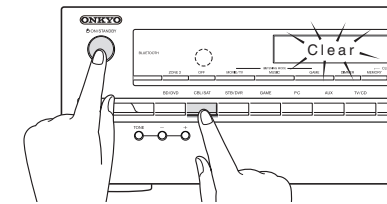

2. Appuyez sur  $\text{ON/STANDBY}$ .
1. Tout en maintenant enfoncée la touche CBL/SAT,

### ● Comment réinitialiser la télécommande :

1. **Tout en maintenant enfoncé RCV sur la télécommande, appuyez sur HOME jusqu'à ce que le témoin à distance s'allume (après environ 3 secondes)**
2. **Dans les 30 secondes, appuyez de nouveau sur RCV**

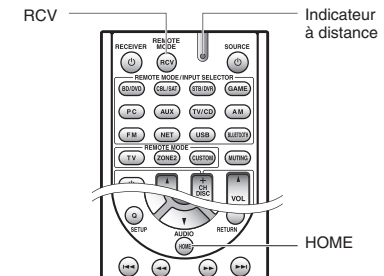

# Spécifications

## Partie de l'Amplificateur

Puissance de sortie nominale

Toutes les chaînes :

**65 watts minimum de puissance en continu par chaîne, 8 ohm de charge, 2 canaux allant de 20 Hz à 20 kHz, avec un maximum de distorsion harmonique totale de 0,7% (FTC)**

**90 watts minimum de puissance en continu par chaîne, 6 ohm de charge, 2 canaux allant jusqu'à 1 kHz, avec un maximum de distorsion harmonique totale de 0,7% (FTC)**

(Nord-américains)

5 canaux x 100 W à 6 ohms, 1 kHz,

1 canal étant composé de 1% (IEC) (Autres)

Puissance dynamique (\*):

\* IEC60268-Puissance de sortie maximale à court terme

160 W (3 Ω, Avant)

125 W (4 Ω, Avant)

85 W (8 Ω, Avant)

TDA + B (Taux d'harmonique+bruit)

0,7% (20 Hz - 20 kHz, mi-puissance)

Facteur d'amortissement

60 (Avant, 1 kHz, 8 Ω)

Sensibilité d'entrée et impédance (déséquilibré)

200 mV/47 kΩ (LINE)

Niveau de sortie RCA nominale et impédance

100 mV/2,2 kΩ (LINE OUT)

Niveau de sortie RCA maximal et impédance

1,0 V/2,2 kΩ (LINE OUT)

Réponse en fréquence

5 Hz - 100 kHz/+1 dB, -3 dB (mode direct)

Spécificités de la commande de tonalité

±10 dB, 20 Hz (BASS)

±10 dB, 20 kHz (TREBLE)

Rapport signal-bruit

100 dB (LINE, IHF-A)

Impédance de l'enceinte

6 Ω - 16 Ω

## Partie Vidéo

Sensibilité d'entrée/niveau de sortie et impédance

1 V<sub>p-p</sub>/75 Ω (Composante Y)

0,7 V<sub>p-p</sub>/75 Ω (Composante P<sub>B</sub>/C<sub>B</sub>, P<sub>R</sub>/C<sub>R</sub>)

1 V<sub>p-p</sub>/75 Ω (Composite)

Réponse en fréquence de la composante vidéo

5 Hz - 100 MHz/+0 dB, -3 dB

## Partie du Tuner

Réglage de la plage de fréquence FM

87,5 MHz - 107,9 MHz (Nord-américains)

87,5 MHz - 108,0 MHz, RDS (Autres)

Réglage de la plage de fréquence AM

522/530 kHz - 1611/1710 kHz

Chaîne pré-réglée

40

## Partie Bluetooth

Système de communication

Spécification Bluetooth version 2.1 + EDR (Enhanced Data Rate)

Portée maximale

Portée approx. 15 m (\*)

Bande de fréquence

Bande 2,4 GHz (2,4000 GHz - 2,4835 GHz)

Méthode de modulation

FHSS (Freq Hopping Spread Spectrum)

Profil Bluetooth compatibles

A2DP 1.2 (Advanced Audio Distribution Profile)

AVRCP 1.3 (Audio Video Remote Control Profile)

Formats supportés

SBC

Portée de transmission (A2DP)

20 Hz - 20 000 Hz (Fréquence d'échantillonnage 44,1 kHz)

\* La portée effective peut varier selon les facteurs comme : les obstacles entre les appareils, les champs magnétiques autour d'un micro-ondes, l'électricité statique, les téléphones sans fil, la sensibilité de réception, la performance de l'antenne, le système d'exploitation, le logiciel, etc.

## Général

Alimentation

AC 120 V, 60 Hz (Nord-américains)

AC 230 V, 50 Hz (Européens)

Consommation d'énergie

3,2 A (Nord-américains)

330 W (Européens)

0,2 W (En veille, nord-américains)

0,3 W (En veille, autres)

55 W (pas de son)

Dimensions (L x H x P)

435 mm x 150 mm x 321 mm

17-1/8" x 5-7/8" x 12-5/8"

Poids

7,6 kg (16,8 lbs.) (Nord-américains)

8,1 kg (17,9 lbs.) (Autres)

## ■ HDMI

Entrée

IN1 (BD/DVD), IN2 (CBL/SAT), IN3 (STB/DVR), IN4 (GAME), IN5 (PC), IN6

Sortie

OUT

Résolution vidéo

Pass Through : 4K 60 Hz (YCbCr 4:2:0)

Format audio

DTS-HD Master Audio, DTS-HD High Resolution Audio, Dolby TrueHD,

Dolby Digital Plus, DSD, Multichannel PCM

Supportés

3D, Audio Return Channel, DeepColor, x.v.Color, LipSync, CEC (RIHD)

## ■ Entrées Vidéo

Composant

IN (CBL/SAT)

Composite

IN1 (CBL/SAT), IN2 (STB/DVR), IN3 (GAME), AUX

## ■ Sorties Vidéo

Composant

OUT

Composite

MONITOR OUT

## ■ Entrées Audio

Numérique

OPTICAL (TV/CD)

COAXIAL 1 (BD/DVD), 2 (CBL/SAT)

Analogique

BD/DVD, CBL/SAT, STB/DVR, GAME, PC, TV/CD, AUX

## ■ Sorties Audio

Analogique

ZONE2 LINE OUT

SUBWOOFER PRE OUT

Sorties haut-parleurs

FRONT L/R, CENTER, SURROUND L/R

Casques

PHONES (Avant, ø 6.3)

## ■ Autres

RI

1

USB

1

Les spécifications et fonctionnalités peuvent changer sans préavis.

# Informations de Licence et les Marques



Fabriqué sous licence de Dolby Laboratories. Dolby, Pro Logic et le symbole double-D sont des marques déposées de Dolby Laboratories.



Pour les brevets DTS, voir <http://patents.dts.com>.

Fabriqué sous licence de DTS Licensing Limited. DTS, DTS-HD, le symbole, et DTS et le symbole ensemble sont, des marques déposées de DTS, Inc. © DTS, Inc. Tous droits réservés.



« CINEMA FILTER » et « CINEMA FILTER (logo) » sont des marques déposées de Onkyo Corporation.

AccuEQ, Music Optimizer, RIHD et WRAT sont des marques déposées de Onkyo Corporation.

« RIHD » et « RIHD (logo) » sont des marques déposées de Onkyo Corporation.



Les termes HDMI et HDMI High-Definition Multimedia Interface, ainsi que le logo HDMI Logo sont des marques commerciales ou des marques déposées de HDMI Licensing LLC aux États-Unis et dans d'autres pays.



La marque et les logos Bluetooth® sont des marques déposées possédées par Bluetooth SIG, Inc. et toute utilisation de ces marques par Onkyo fait l'objet d'une licence. Les autres marques déposées et commerciales appartiennent à leurs propriétaires respectifs.

Onkyo ne garantit pas la compatibilité Bluetooth entre l'ampli-tuner AV et tous les appareils compatibles Bluetooth.

Pour assurer la compatibilité entre l'ampli-tuner AV et un autre périphérique à technologie Bluetooth, consultez la documentation de l'appareil et le vendeur. Dans certains pays, il peut exister des restrictions sur l'utilisation d'appareils Bluetooth. Vérifiez auprès des autorités locales.

InstaPrevue et le logo InstaPrevue sont des marques déposées ou commerciales de Silicon Image, Inc. aux États-Unis et dans d'autres pays.

Apple, iPod et iPhone sont des marques déposées de Apple Inc., enregistrées aux États-Unis et dans d'autres pays.

Apple TV est une marque déposée de Apple Inc., enregistrée aux États-Unis et dans d'autres pays.

Ce produit est protégé par certains droits de propriété intellectuelle de Microsoft. L'utilisation ou la distribution d'une telle technologie au-delà de ces restrictions est interdite sans une licence de Microsoft.

Windows et le logo Windows sont des marques déposées du groupe d'entreprises Microsoft.

QR Code est une marque déposée de DENSO WAVE INCORPORATED.

Safari est une marque déposée ou commerciale de Apple Computer, Inc. aux États-Unis et dans d'autres pays.

« x.v.Color » est une marque déposée de Sony Corporation.

La technologie de codage vidéo MPEG Layer-3 est accordée sous licence par Fraunhofer IIS and Thomson.

« Toutes les autres marques déposées sont la propriété de leurs propriétaires respectifs. »

## Précautions

### Modèles pour l'Europe

#### Déclaration de Conformité

Nous déclarons, sous notre seule responsabilité, que le produit est conforme aux normes :

- Sécurité
- Limites et méthodes de mesure des caractéristiques des perturbations radioélectriques
- Limites pour les émissions de courant harmonique
- Limitation des variations de tension, des fluctuations de tension et du papillotement
- Directive RoHS, 2011/65/UE
- Par la présente, Onkyo Corporation déclare que l'appareil TX-SR333 est conforme aux exigences essentielles et aux autres dispositions pertinentes de la directive 1999/5/CE.



**ONKYO**

# TX-SR333

AV RECEIVER

## Manual Básico

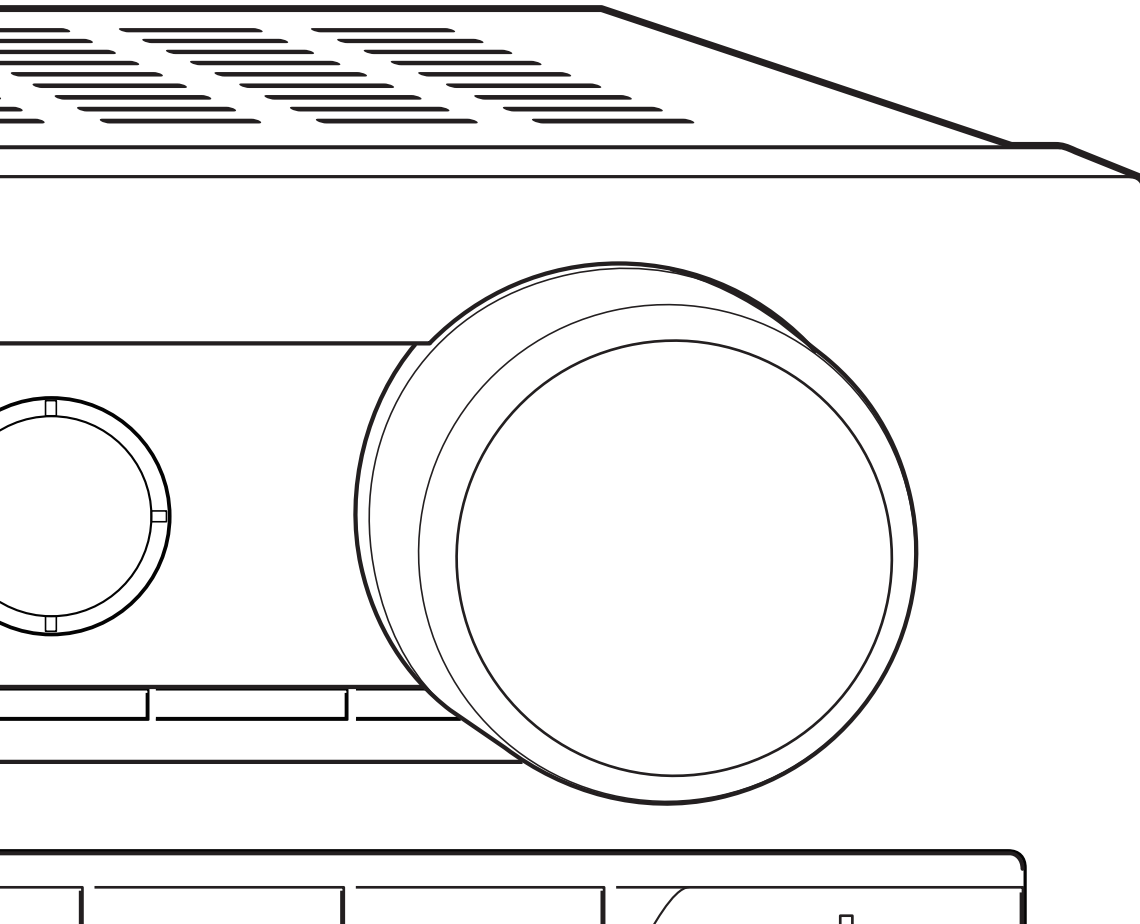

Aquí encontrará el Manual Avanzado



<http://www.onkyo.com/manual/txsr333/adv/es.html>

Es

# Antes de Empezar

## Acerca del Manual Básico

El Manual Básico le guía a través de los pasos fundamentales para disfrutar el Receptor de AV desde las conexiones a la TV, dispositivos de altavoces y reproducción, hasta las funciones necesarias para la reproducción. A parte de eso, el Manual Básico le informa con las instrucciones para las funciones usadas con frecuencia. Además, hay otra parte del manual, llamada Manual Avanzado, para darle información más detallada, que hemos decidido publicar en la página web desde el punto de vista ecológico.

## Manual Avanzado





El Manual Avanzado se actualiza siempre con la información más reciente y tiene una interfaz amigable. Tanto si accede desde un PC o un teléfono inteligente, le ayudará a conocer con más profundidad el Receptor de AV. El Manual Avanzado consiste en los siguientes capítulos.

- Detalles sobre la reproducción de AM/FM
- Reproducción de archivos de música desde un dispositivo de almacenamiento USB
- Manejar archivos de música mediante el mando a distancia
- Modo de audición
- Configuración avanzada
- Manejar otros componentes mediante el mando a distancia
- Conexión y funcionamiento de componentes Onkyo RI
- Actualización de Firmware
- Resolución de problemas
- Información de referencia

## Características

- Equipado con amplificador de 5 canales
- Equipado con conexiones HDMI IN/OUT compatibles con Passthrough de 4K/60 Hz
- Compatible con la función HDMI Though que permite la transmisión desde dispositivos de reproducción a la TV en modo de espera
- Compatible con ARC (Audio Return Channel)
- Compatible con la reproducción de dispositivos de almacenamiento USB
- Compatible con la conexión Bluetooth
- Función de sincronización de A/V para corregir desviaciones de audio y vídeo
- Función multizona que le permite reproducir una fuente diferente en otra habitación desde la habitación principal
- DSP (Procesador Digital de Señal) de 32 bits con un rendimiento de cálculo excelente
- Music Optimizer™ para archivos comprimidos de música digital
- Sistema de graves que coinciden con la fase
- Compatible con la reproducción de MP3, FLAC, WAV, Ogg Vorbis, Apple Lossless y DSD y de dispositivos de almacenamiento USB

## Accesorios Suministrados

-  Antena de FM para interiores --- (1)
-  Antena en bucle de AM --- (1)
-  Etiquetas de colores para el cable del altavoz --- (1)
-  Mando a distancia (RC-879M) --- (1)  
Pilas (AA/R6) --- (2)

\* El número entre paréntesis indica la cantidad. En el embalaje, la letra que aparece al final del nombre del producto indica el color.

## Cómo utilizar el mando a distancia

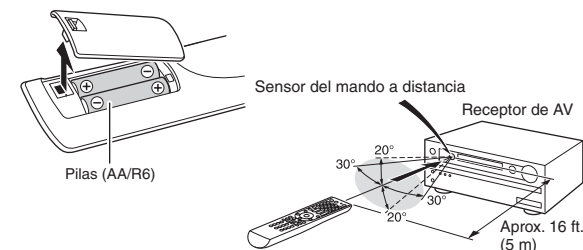

- \* Si no utiliza el mando a distancia durante un período de tiempo prolongado, retire las pilas para evitar fugas.
- \* Tenga en cuenta que mantener pilas gastadas dentro puede causar corrosión, cosa que dañaría el mando a distancia.



Aquí encontrará el Manual Avanzado  
<http://www.onkyo.com/manual/txsr333/adv/es.html>

# Paso 1: Conexiones

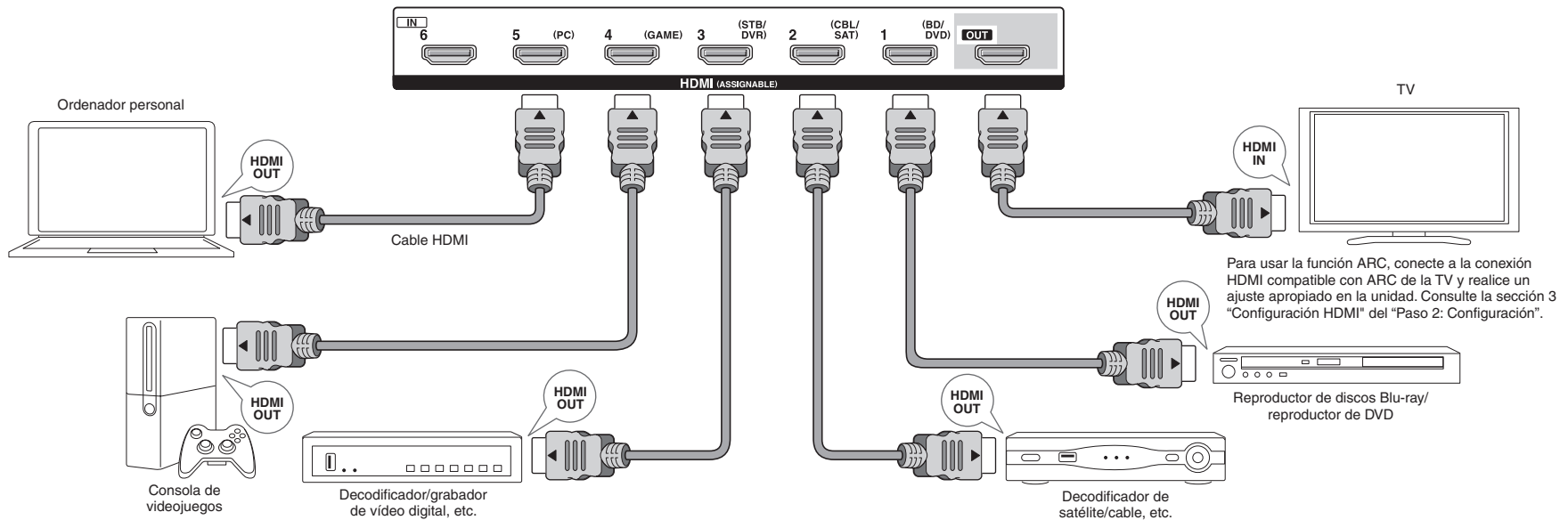

## 1 Conexión de la TV o los reproductores

**Importante:** El cable de alimentación debe conectarse sólo después de que todas las otras conexiones se hayan completado.

### Conexión de cable HDMI

La unidad tiene muchas conexiones HDMI en su panel trasero y cada una de ellas corresponde a un botón del selector de entrada del mismo nombre en el panel frontal. Por ejemplo, un reproductor de discos Blu-ray se conectará a la entrada IN 1 y el botón BD/DVD en el panel frontal se usará para escuchar el sonido de la reproducción (si el reproductor es compatible con CEC, la entrada será cambiada automáticamente). Si añade otro reproductor de discos Blu-Ray, podrá utilizar cualquier otra conexión que no

sea IN 1. Es posible cambiar la asignación de los botones de las conexiones de entrada y del selector de entrada. Para ver cómo realizar ajustes, consulte el Manual avanzado.

Para conectar la TV y la unidad, conecte la conexión HDMI OUT de la unidad y la conexión HDMI IN de la TV usando un cable HDMI. Con esta conexión, se hace posible visualizar la pantalla de configuración de la unidad en la TV o transmitir señales de audio/vídeo desde el reproductor a la TV. Si su TV es compatible con ARC (Canal de retorno de audio), es posible reproducir el sonido de la TV con los altavoces del receptor de AV con esta conexión solamente. Si su TV no es compatible con ARC, necesitará, además de la conexión HDMI OUT, una conexión de cable óptico digital entre la conexión óptica de salida de audio digital de la TV y la conexión DIGITAL IN OPTICAL de la unidad o una conexión de cable de audio analógico entre la conexión de salida de audio de la TV y la conexión de entrada de audio analógico de TV/CD de la unidad.

### ● Conexión con una TV que no es compatible con ARC

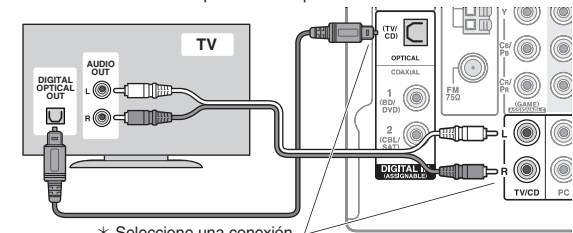

La unidad es compatible con la función HDMI Through, que permite la transmisión desde reproductores a la TV incluso si la unidad está en modo de espera. Tiene que modificar los ajustes para habilitar el enlace de selección de entrada con un dispositivo en conformidad con CEC, conexión con TV compatible con ARC y función HDMI Through.

Consulte la sección 3 “Configuración HDMI” del “Paso 2: Configuración”.

- Para reproducir vídeo de 4K o 1080p, use un cable HDMI de alta velocidad.

### Conexión de componentes sin HDMI

Si su componente de AV no tiene un conector HDMI, use un conector disponible de su componente para la conexión por cable con esta unidad. Al igual que los conectores HDMI, otros conectores de esta unidad tienen un botón selector de entrada preasignado en el panel frontal. Vea el nombre del botón del selector de entrada mostrado con la conexión cuando conecte el dispositivo.

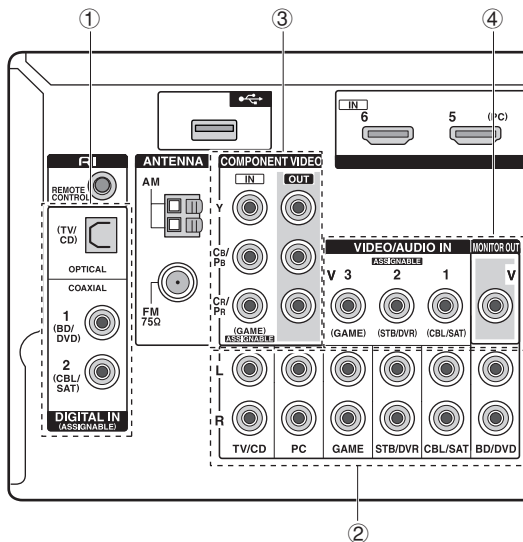

Si conecta un tocadiscos que no posea un ecualizador de audio integrado, necesitará instalar un ecualizador de audio externo entre la unidad y el tocadiscos.

### Conexión de señal de audio

- 1 **Conexión digital:** Use un cable óptico digital (OPTICAL) o un cable coaxial digital (COAXIAL) para la conexión con un reproductor.

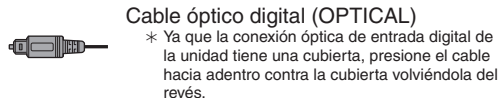

- 2 **Conexión analógica:** Use un cable de audio analógico para la conexión de un reproductor. Para disfrutar la reproducción multizona de audio de un reproductor de CD o de otros reproductores sin conector de salida de HDMI, tiene que utilizar el cable de audio analógico para conectar los conectores correspondientes del reproductor y esta unidad. Para obtener más detalles sobre la función multizona, consulte la sección 6 “Uso de la función multizona” del “Paso 3: Reproducción”.

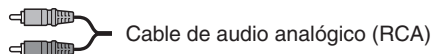

### Conexión de señal de vídeo

- 3 **Use un cable de vídeo componente para conectar una TV con conectores de entrada de vídeo componente y un reproductor con conectores de salida de vídeo componente.**
  - Al usar un cable de vídeo componente para la conexión de la unidad y del reproductor, la unidad y el TV deben conectarse igualmente con un cable de vídeo componente.

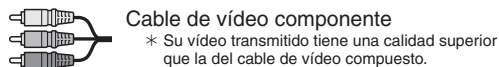

- 4 **Use un cable de vídeo componente para conectar una TV con conectores de entrada de vídeo componente y un reproductor con conectores de salida de vídeo componente.**

- Al usar un cable de vídeo componente para la conexión de la unidad y del reproductor, la unidad y el TV deben conectarse igualmente con un cable de vídeo componente.

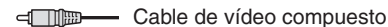



## 2 Conexión de altavoces

**Importante:** El cable de alimentación debe conectarse sólo después de que todas las otras conexiones se hayan completado.

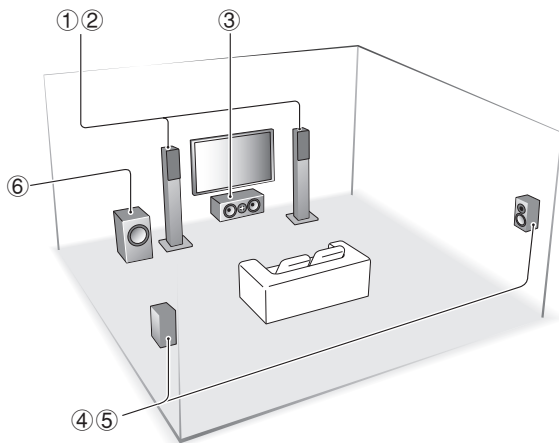

- ① ② Altavoces frontales
- ③ Altavoz central
- ④ ⑤ Altavoces envolventes
- ⑥ Subwoofer

- Únicamente se puede conectar un subwoofer.
- Para utilizar la función multizona, consulte la sección 6 “Uso de la función multizona” del “Paso 3: Reproducción”.

Lo ideal es instalar los altavoces frontales y el altavoz central a una altura no muy diferente de la pantalla. En cuanto a los altavoces envolventes, se recomienda instalarlos en una posición ligeramente por detrás de la posición de escucha y más alta que los oídos del oyente, ya que es preferible obtener un sonido difuso antes que un sonido directo. Ya que los sonidos bajos reproducidos por el subwoofer son menos direccionales, es posible colocarlo en cualquier posición. Considere la mejor posición de instalación donde se pueda oír un sonido bajo claramente escuchando una reproducción real.

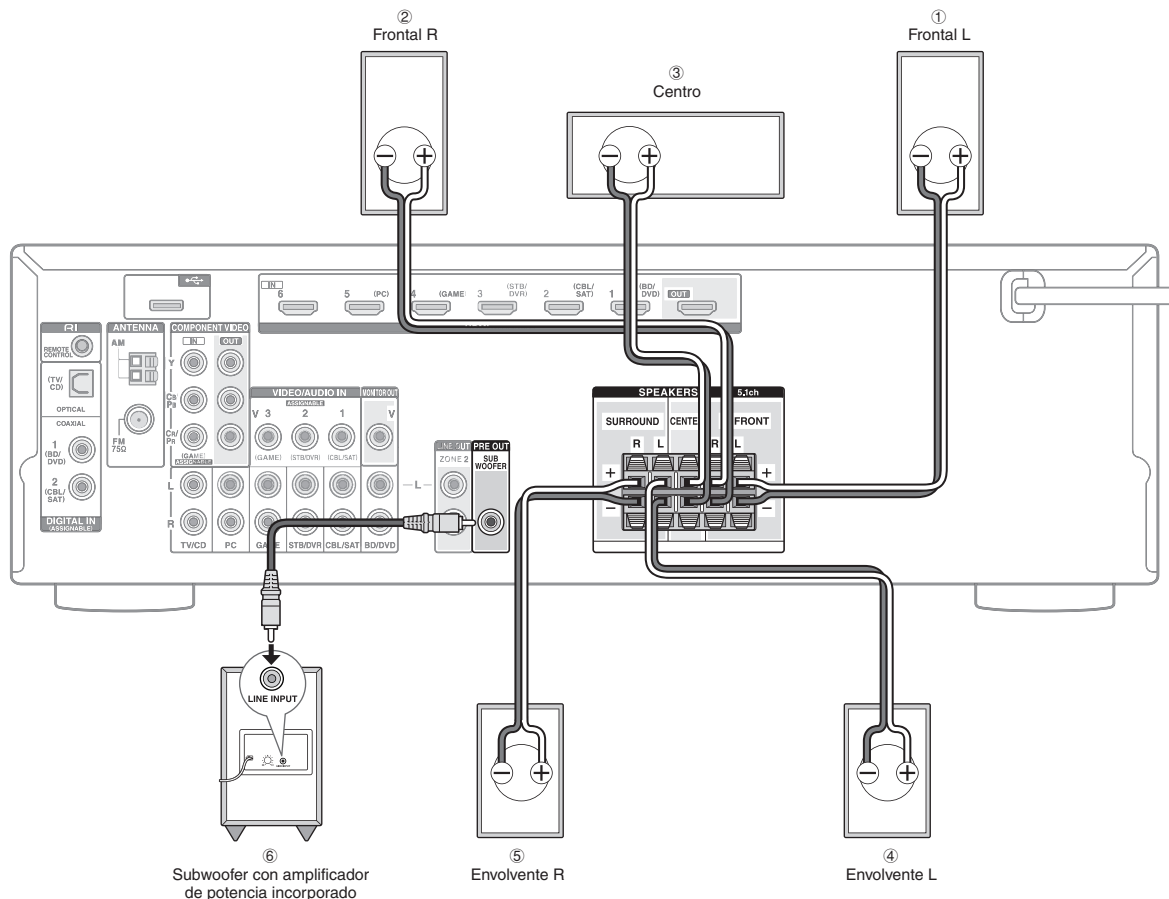

**Important:** Conecte altavoces con una impedancia de entre 6  $\Omega$  y 16  $\Omega$ . Usar un altavoz con una impedancia menor al valor soportado puede resultar en un fallo.

Corte y quite la cubierta de plástico del extremo del cable del altavoz, gire el núcleo y conéctelo al terminal. Realice

una conexión correcta entre las conexiones de la unidad y las conexiones del altavoz (+ a + y - a -) para cada canal. Si la conexión está mal, un sonido bajo puede volverse pobre debido a una fase inversa. Colocar las etiquetas de colores suministradas para los cables de los altavoces en el lado + de ambos extremos del cable de cada canal ayudará a una conexión correcta. La conexión del subwoofer es compatible con la conexión de un subwoofer con amplificador de potencia incorporado. Coloque el interruptor de selección de filtro de corte del subwoofer

### 3 Otras conexiones

#### Conexiones de antena AM/FM

Conecte las antenas para escuchar transmisiones en AM/FM. Cuando escuche la transmisión por primera vez, ajuste la posición y la orientación de la antena para obtener la mejor recepción.

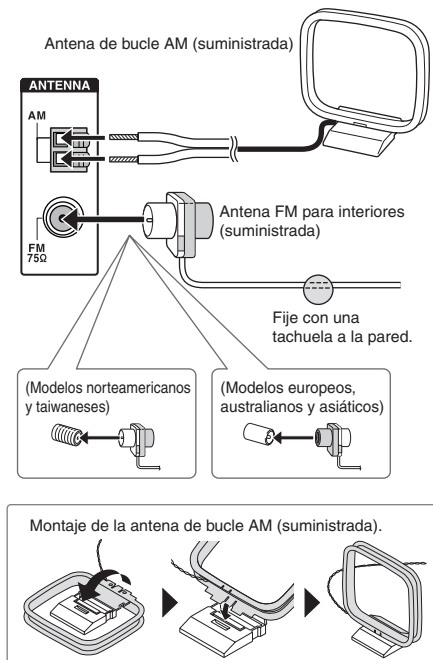

en DIRECT. Si el subwoofer no tiene un interruptor de selección de filtro de corte pero tiene un dial de ajuste de frecuencia de corte, gírelo a la frecuencia máxima. Si su subwoofer no tiene amplificador de alimentación incorporado, puede conectar un amplificador de potencia entre la unidad y el subwoofer.

- La configuración del altavoz es 5.1 canales en el momento de la compra. Modifique el ajuste al usar una configuración distinta de 5.1 canales.
- Provocar un cortocircuito entre el cable + y el cable - o poner en contacto el núcleo del cable con el panel trasero de la unidad puede producir un fallo. Tampoco conecte dos o más cables a una conexión de altavoz o un altavoz a varias conexiones.

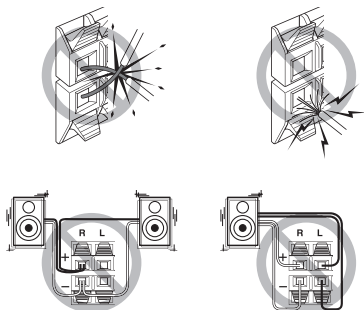

#### Conexión de auriculares

Conecte auriculares estéreo con una clavija estándar (ø 6,3 mm o 1/4 de pulgada) a la conexión PHONES. El sonido de los altavoces estará apagado mientras usa los auriculares.

- Si seleccionó cualquier modo de audición que no sea Stereo, Mono y Direct, conectar los auriculares cambiará el modo de audición a Stereo.

# Paso 2: Configuración

## 1 Mise sous tension

Raccordez le cordon d'alimentation à la prise. Appuyez sur **ON/STANDBY** sur l'appareil principal ou bien **RECEIVER** sur la télécommande pour allumer l'appareil ou bien le mettre en mode veille.

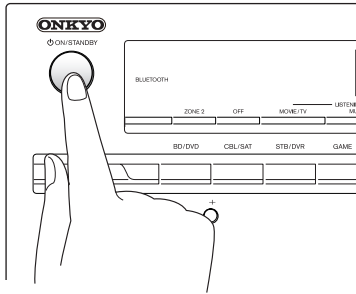

- Cuando la unidad está encendida, puede fluir una corriente grande instantánea afectando la funcionalidad del ordenador y otros dispositivos. Se recomienda utilizar una toma de corriente separada que la del ordenador u otros dispositivos sensibles.

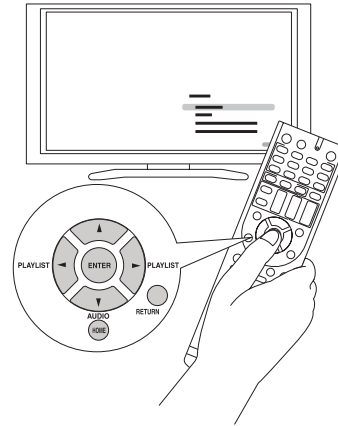

- **Operación:** Podrá realizar la configuración consultando la guía visualizada en la pantalla del TV. Para visualizar la guía, necesitará realizar una conexión HDMI entre la unidad y el TV. Seleccione el elemento con los botones del cursor del mando a distancia y pulse ENTER para confirmar la selección. Para regresar a la pantalla anterior, pulse RETURN. Para regresar al menú Inicio, pulse HOME.

## 2 Configuración del altavoz

La configuración del altavoz de esta unidad está establecida de forma predeterminada en 5.1 canales. Para utilizar la unidad en otros entornos, como por ejemplo una configuración sin altavoz central, altavoz envolvente o subwoofer, necesitará configurar cada uno de los siguientes elementos.

- Si la configuración no coincide con la del altavoz real, la reproducción de audio podría no emitirse correctamente. Compruebe la configuración de su altavoz y aplique los ajustes correctos.

### Modificación de la configuración del altavoz

1. Después de pulsar RCV, pulse HOME en el mando a distancia.
2. Con el cursor, seleccione "Setup" y pulse ENTER.
3. Seleccione "5. Sp Config" con el cursor, y pulse ENTER.

Setup			
1.HDMI Input	Subwoofer	<	Yes >
2.Component	Front		Small
3.Composite	Center		Small
4.Digital Audio	Surround		Small
5.Sp Config	Crossover		100 Hz
6.Sp Distance	Double Bass		Off
7.Level Cal			
8.Audio Adjust			
9.Source Setup			
10.Hardware			
11.HDMI Setup			
12.Bluetooth			

- Mueva el cursor con los botones ◀/▶ y ajuste "None" para el altavoz ("No" para el subwoofer) no conectado. Pulse HOME para guardar la configuración modificada y cierre la pantalla del menú.
- Este ajuste no puede modificarse si los auriculares están conectados o si el audio es emitido desde los altavoces del TV.

### Configuración de la distancia del altavoz

1. Después de pulsar RCV, pulse HOME en el mando a distancia.
2. Seleccione "Setup" con el cursor y pulse ENTER.
3. Seleccione "6. Sp Distance" con el cursor y pulse ENTER.

Setup	Unit	<	feet >
1.HDMI Input	Front Left		12.0 ft
2.Component	Center		12.0 ft
3.Composite	Front Right		12.0 ft
4.Digital Audio	Surround Right		7.0 ft
5.Sp Config	Surround Left		7.0 ft
6.Sp Distance	Subwoofer		12.0 ft
7.Level Cal			
8.Audio Adjust			
9.Source Setup			
10.Hardware			
11.HDMI Setup			
12.Bluetooth			

## 3 Configuración HDMI

Mueva el cursor con los botones ◀▶ y ajuste la distancia de cada altavoz a la posición de escucha. Pulse HOME para guardar la configuración modificada y cierre la pantalla del menú.

- Este ajuste no puede modificarse si los auriculares están conectados o si el audio es emitido desde los altavoces del TV y la distancia de los altavoces no puede modificarse si “No” o “None” es ajustado en “Sp Config”.

### Ajuste del nivel de volumen de los altavoces

1. Después de pulsar RCV, pulse HOME en el mando a distancia.
2. Con el cursor, seleccione “Setup” y pulse ENTER.
3. Seleccione “7. Level Cal” con el cursor y pulse ENTER.

Setup			
1.HDMI Input	Front Left	<	0 dB >
2.Component	Center		0 dB
3.Composite	Front Right		0 dB
4.Digital Audio	Surround Right		0 dB
5.Sp Config	Surround Left		0 dB
6.Sp Distance	Subwoofer		0 dB
7.Level Cal			
8.Audio Adjust			
9.Source Setup			
10.Hardware			
11.HDMI Setup			
12.Bluetooth			

Mueva el cursor con los botones ◀▶ y modifique el nivel del volumen de cada altavoz. Se emitirá un tono de prueba cada vez que modifique el volumen. Seleccione el nivel deseado. Pulse HOME para guardar la configuración modificada y cierre la pantalla del menú.

- La configuración no puede modificarse en los siguientes casos:
  - Los auriculares están conectados.
  - El audio se emite a través de los altavoces del TV.
  - El modo silencioso está habilitado.
- No podrá modificar el nivel del volumen de los altavoces al ajustar “No” o “None” en “Sp Config”

La unidad es compatible con la función de sistema vinculado como el vínculo de encendido/apagado de la alimentación cuando está conectado mediante cable HDMI con una TV o reproductor compatible con CEC (Control de productos electrónicos de consumo). Necesita cambiar la configuración inicial para utilizar la función de sistema vinculado, la función HDMI Through y la función ARC (Audio Return Channel).

- **Funcionamiento:** Puede realizar la configuración siguiendo la guía mostrada en la pantalla de la TV. Para mostrar la guía, necesita realizar la conexión HDMI entre la unidad y la TV. Seleccione el elemento con los botones del cursor del mando a distancia y pulse ENTER para confirmar su selección. Para volver a la pantalla anterior, pulse RETURN.

### HDMI CEC (RIHD)

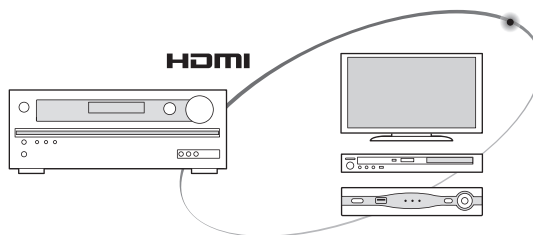

- Poner la TV en modo de espera pondrá a la unidad en modo de espera.
- En cuanto al televisor, se puede ajustar si emite el audio por los altavoces conectados a la unidad o por los altavoces del televisor.
- Iniciar la reproducción en un reproductor/grabador compatible con CEC cambiará automáticamente la entrada de la unidad a la entrada HDMI del reproductor/grabador. Si la unidad está en modo de espera, se encenderá automáticamente.

1. Pulse RCV en el mando a distancia y pulse HOME.
2. Seleccione “Config.” con los botones del cursor y pulse ENTER.
3. Seleccione “11. HDMI Setup” con los botones del cursor y pulse ENTER.
4. Seleccione “HDMI CEC (RIHD)” con los botones del cursor y pulse “Activado”.

### HDMI Through

Esta función permite la transmisión desde reproductores a la TV incluso si la unidad está en modo de espera. Configurar el ajuste HDMI CEC (RIHD) mencionado arriba en “Activado” puede activar este ajuste automáticamente. También es necesario realizar el ajuste del sistema vinculado HDMI en la TV. Consulte el manual de instrucciones de la TV para obtener más información.

- Aunque activar la función HDMI Through incrementa el consumo de energía durante el modo de espera.

### ARC (Audio Return Channel)

Conectarse simplemente a un televisor compatible con ARC mediante el uso de un cable estándar HDMI le permitirá escuchar el sonido del televisor desde los altavoces conectados a la unidad. Para usar la función ARC, conecte la unidad al conector HDMI compatible con ARC del televisor. A continuación, ajuste HDMI CEC (RIHD) anteriormente mencionado a la posición “Activado” de la unidad, y realice los siguientes ajustes.

1. Pulse RCV en el mando a distancia y pulse HOME.
2. Seleccione “Config.” con los botones del cursor y pulse ENTER.
3. Seleccione “11. HDMI Setup” con los botones del cursor y pulse ENTER.
4. Seleccione “Canal de retorno de audio” con los botones del cursor y seleccione “Auto”.

#### Salida de audio de reproductores conectados

Para disfrutar de sonido envolvente digital incluyendo Dolby Digital y DTS, la salida de audio debe ser ajustada en “Salida bitstream” en el reproductor de discos blu-ray u otros dispositivos. Si la TV no es compatible con señales bitstream, ajuste la salida de audio a “Salida PCM” en el reproductor para escuchar el audio desde los altavoces de la TV. Para obtener información sobre cómo ajustar el reproductor, consulte el manual de instrucciones del reproductor. Algunos ajustes del reproductor de discos blu-ray puede impedir la reproducción del DTS-HD Master Audio. En ese caso, coloque el “Sonido suplementario del vídeo BD” (o sonido secundario) en “Desactivado” e intente otra vez.

# Paso 3: Reproducción

## 1

### Reproducción del reproductor y la TV

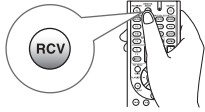

● **Para controlar la unidad:** El mando a distancia podría estar en el modo remoto, el cual permite el control de otros dispositivos. No podrá operar esta unidad si se encuentra en el estado de modo remoto. Al operar la unidad, acci6nala desde el modo RECEIVER (un modo en el cual se puede operar esta unidad) pulsando siempre ② RCV.

#### 1. Encendiendo la unidad

Pulse ① **RECEIVER** en el mando a distancia para encender la alimentaci6n.

- Cambie la entrada en la TV a aquella asignada a la unidad. Utilice el mando a distancia de la TV.

#### 2. Seleccione la entrada de la unidad e inicie la reproducci6n en el reproductor o la TV.

- Pulse ③ **INPUT SELECTOR** al que se ha asignado el reproductor deseado. Pulse TV/CD para reproducir el sonido de la TV. Tambi6n puede utilizar los botones del selector de entrada en la unidad principal.
- La entrada ser6 seleccionada autom6ticamente si la TV o el reproductor es compatible con CEC y est6 conectado a la unidad con un cable HDMI.

#### 3. Seleccione el modo de audici6n deseado.

Pulse los botones de modo de audici6n ⑥ para cambiar el modo de manera que pueda disfrutar diferentes modos de audici6n. Para obtener m6s informaci6n acerca de los modos de audici6n, consulte "Modos de audici6n".

#### 4. Ajuste el volumen con ⑩.

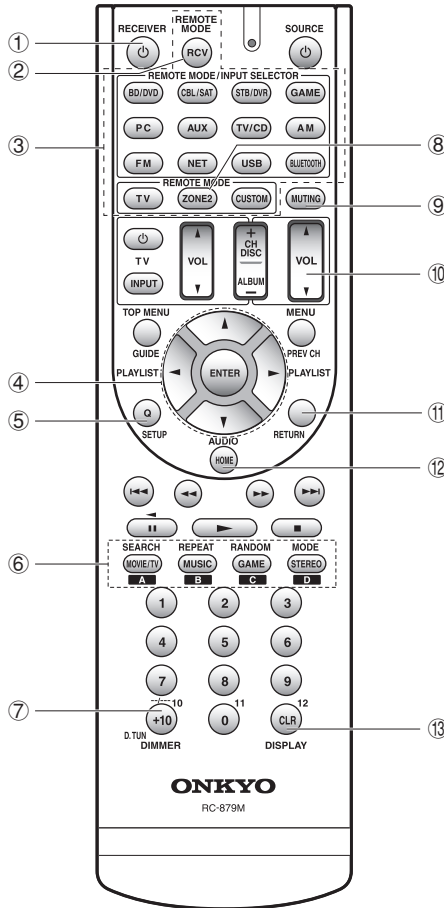

### Nombres de las partes del mando a distancia

- 1 **Bot6n REVERSE:** Enciende la unidad o la pone en modo de espera.
  - 2 **Bot6n RCV:** Cambia el mando a distancia al modo usado para operar esta unidad.
  - 3 **Botones REMOTE MODE/INPUT SELECTOR:** Cambia la entrada a reproducir.  
\* El bot6n selector de entrada NET no tiene ning6n efecto en esta unidad, ya que la unidad no tiene selector de entrada "NET".
  - 4 **Botones del cursor y bot6n ENTER:** Mueve el cursor y confirma la selecci6n.
  - 5 **Bot6n Q SETUP:** Muestra el men6 Ajuste r6pido que le permite configurar las funciones frecuentemente utilizadas incluyendo la selecci6n de entrada y el ajuste del volumen.
  - 6 **Botones de modo de audici6n:** Le permite seleccionar el modo de audici6n.
  - 7 **Bot6n DIMMER:** Cambia el brillo de la pantalla.
  - 8 **Bot6n ZONE2:** Para utilizar cuando la unidad est6 conectada con un pre-amplificador principal en una habitaci6n separada y el sonido se reproduce ah6.
  - 9 **Bot6n MUTING:** Silencia el audio temporalmente.
  - 10 **Botones VOLUME:** Le permiten ajustar el volumen.
  - 11 **Bot6n RETURN:** Regresa la pantalla al estado anterior.
  - 12 **Bot6n HOME:** Muestra el men6 Inicio, el cual le permite realizar configuraciones avanzadas as6 como utilizar otras funciones.
  - 13 **Bot6n DISPLAY:** Cambia la informaci6n en la pantalla.
- Los botones que no sean ①-⑬ se utilizan para la operaci6n de otros dispositivos.

## Modos de audición

Seleccione el modo deseado cambiando y escuchando sonido real en diferentes modos. Los modos de audición seleccionables dependen del formato de las señales de entrada.

**MOVIE/TV:** Puede seleccionar un modo de audición adecuado para películas y programas de TV.

**MUSIC:** Puede seleccionar los modos de audición adecuados para música.

**GAME:** Puede seleccionar un modo de audición adecuado para juegos.

**STEREO:** Puede seleccionar un modo de audición para estéreo y todas las fuentes estéreo.

- Para más información sobre los modos de escucha, consulte el Manual Avanzado.

### “Direct” para reproducir las señales de entrada tal como vienen

Seleccionar este modo permite que las señales de entrada sean reproducidas tal como son. Por ejemplo, señales de 2 canales de un CD de música se reproducirán en estéreo, las señales en 5.1 canales se reproducirán en 5.1 canales y las señales en Dolby Digital de un disco blu-ray o DVD en el campo de sonido Dolby Digital de acuerdo al número especificado de canales.

## Otras funciones útiles

### ■ Reproducción de Vídeo y Audio desde Diferentes Fuentes:

Es posible reproducir audio y vídeo desde diferentes fuentes. Por ejemplo, puede reproducir audio desde el reproductor de CD y vídeo desde el reproductor de BD/DVD. En ese caso, pulse BD/DVD y luego TV/CD. Inicie entonces la reproducción en el reproductor de BD/DVD y el reproductor de CD. Esta función es efectiva cuando se ha seleccionado una entrada que sólo tiene audio (TV/CD, AM o FM en la configuración inicial).

■ **Ajuste de la calidad de sonido:** es posible mejorar o moderar los sonidos graves y agudos de los altavoces delanteros. Pulse TONE en la unidad principal varias veces para seleccionar el ajuste deseado entre “Bass”, “Treble” y “PM Bass” (Grave de fase concordante), y ajuste con +/-.

“**Bass**”: Le permite mejorar o moderar el nivel de graves.

“**Treble**”: Le permite mejorar o moderar los agudos.

“**PM Bass**”: Le permite mantener el registro medio limpio y mejorar eficazmente los graves.

■ **Silenciar Temporalmente:** Pulse MUTING en el mando a distancia. Pulse MUTING de nuevo para cancelar el silencio.

■ **Cambio del Brillo de la Pantalla:** Pulse DIMMER en el mando a distancia varias veces para seleccionar el brillo deseado.

■ **Cambio de la Pantalla de Entrada:** Pulse DISPLAY en el mando a distancia varias veces para cambiar la pantalla de la unidad principal en el siguiente orden:

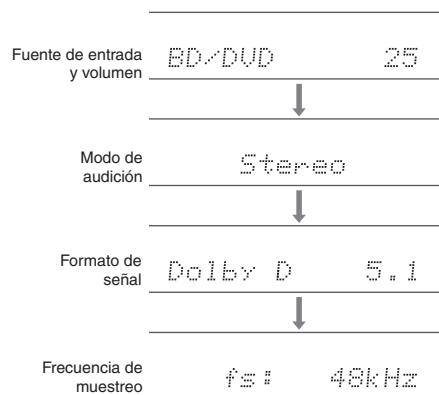

- Si se muestra “Dolby D 5.1” en formato de señal, están entrando las señales Dolby Digital de 5.1 canales. Cuando escuche la radio AM/FM, se mostrarán la banda, la frecuencia y el número de presintonía.

## 2 Escuchar la radio AM/FM

El método de sintonización automática se explica en el Manual Básico. Para más información, consulte el Manual Avanzado.

1. Pulse **AM** o **FM** en la unidad para seleccionar “AM” o “FM”.
2. Pulse **TUNING MODE** en la unidad para que se ilumine el indicador “AUTO” en la pantalla de la misma.
3. Pulse **▼TUNING▲** en la unidad.

Comienza la búsqueda automática de emisoras de radio. La búsqueda se para cuando encuentra una. Al sintonizar una emisora de radio, el indicador “▶TUNED◀” de la pantalla de la unidad se ilumina. El indicador “FM STEREO” se ilumina si la emisora de radio es una emisora FM.



(El contenido visualizado en la pantalla depende del país.)

**Guardar una Emisora de Radio:** Le permite guardar hasta 40 de sus emisoras de radio AM/FM preferidas.

1. Sintonice la emisora AM/FM que quiera guardar.
2. Pulse **MEMORY** en la unidad: El número preestablecido de la pantalla parpadea.
3. Pulse **◀PRESET▶** varias veces en la unidad para elegir un número del 1 al 40 mientras el número de preajuste esté iluminado (unos 8 segundos).
4. Pulse de nuevo **MEMORY** en la unidad. Cuando esté guardado, el número de preajuste deja de iluminarse. Repita este proceso con todas sus emisoras AM/FM preferidas. Pulse **◀PRESET▶** o **CH +/-** para seleccionar la emisora de radio guardada.



### 3 Conexión y reproducción del dispositivo con Bluetooth

Puede disfrutar de archivos de música almacenados en un teléfono inteligente u otros dispositivos con Bluetooth de forma inalámbrica. El área de cobertura es de 48 pies (15 metros).

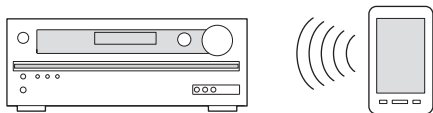

- Los dispositivos compatibles con Bluetooth deben ser compatibles con el perfil A2DP.
- Tenga en cuenta que la conexión con todos los dispositivos que tengan Bluetooth no siempre está garantizada.

#### Emparejado

El emparejado es necesario cuando se utilizan dispositivos compatibles con Bluetooth por primera vez. Antes de comenzar el procedimiento, aprenda cómo activar la función de configuración Bluetooth y conectar con otros dispositivos en el dispositivo con Bluetooth.

##### 1. Pulse BLUETOOTH en el mando a distancia.

La unidad entra en el modo de emparejado y el indicador BLUETOOTH empieza a parpadear.

##### 2. Mientras el indicador BLUETOOTH está parpadeando, complete la conexión en el dispositivo compatible con Bluetooth en el área cercana dentro de los 2 minutos siguientes aproximadamente.

Si el nombre de esta unidad se muestra en la pantalla del dispositivo con Bluetooth, seleccione esta unidad. El emparejado terminará en poco tiempo.

- Si se le pide una contraseña, introduzca "0000".
- Cuando conecte la unidad a cualquier otro dispositivo con Bluetooth, comience el emparejado pulsando y manteniendo BLUETOOTH hasta que el indicador BLUETOOTH comience a parpadear. Esta unidad puede almacenar la información de hasta diez dispositivos emparejados.

### Reproducción de sonido del dispositivo con Bluetooth

Si la unidad está activada y el dispositivo compatible con Bluetooth está conectado, la entrada cambiará automáticamente a BLUETOOTH. Reproduzca música en este estado.

- Puede tomar alrededor de un minuto hasta que la conexión se establezca cuando la unidad está activada ya que la función Bluetooth necesita algo de tiempo para comenzar.
- Si el ajuste del volumen en el dispositivo compatible con Bluetooth es bajo, el sonido no saldrá desde esta unidad.
- Debido a las características de la tecnología inalámbrica Bluetooth, el sonido producido en esta unidad puede quedar ligeramente detrás del sonido reproducido en el dispositivo Bluetooth.

### 4 Uso del menú Inicio

Desde el menú Inicio podrá realizar ajustes avanzados y usar funciones tales como la reproducción de archivos en el dispositivo de almacenamiento USB. Para más información sobre el funcionamiento, consulte el Manual avanzado.

##### 1. Pulse RCV en el mando a distancia y pulse HOME.

Aparecerá el menú Inicio en la pantalla de la TV. También puede utilizar el botón HOME en la unidad principal.

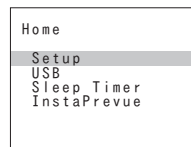

##### 2. Seleccione el elemento con los botones del cursor del mando a distancia y pulse ENTER para confirmar su selección.

Para volver a la pantalla anterior, pulse RETURN. Para volver al menú Inicio, pulse HOME.

■ **Setup:** Puede cambiar la asignación de los botones de los terminales de entrada y del selector de entrada y también realizar varios ajustes de los altavoces y otros ajustes avanzados.

■ **USB:** Seleccione para conectar un dispositivo de almacenamiento USB al puerto USB de manera que pueda ser reproducido.

- "USB" se vuelve seleccionable después de que la función USB comienza incluso si no puede ser seleccionado primero. Puede tomar alrededor de un minuto iniciar.

■ **Sleep Timer:** Seleccione para poner a la unidad en modo de espera automáticamente cuando pasa el tiempo especificado.

■ **InstaPrevue:** Seleccione para la previsualización de la entrada de vídeos desde las conexiones de entrada de HDMI colectivamente en una sola pantalla. La pantalla tiene una ventana principal (vídeo de entrada actual) y ventanas secundarias (otros vídeos de entrada). Para cambiar la entrada actual, seleccione la ventana secundaria deseada con los botones del cursor y pulse ENTER.

- Una ventana secundaria negra se muestra para la entrada sin señales de vídeo.
- "InstaPrevue" no se puede seleccionar si el vídeo está entrando desde HDMI IN 6 o no hay señal en la entrada seleccionada actualmente.
- Dependiendo de las señales de vídeo, es posible que la imagen no se muestre correctamente en las miniaturas de previsualización.



## 5 Uso del menú de Ajuste rápido

En el menú Ajuste rápido puede configurar las funciones frecuentemente utilizadas incluyendo la selección de entrada y el ajuste del volumen.

### 1. Pulse Q SETUP en el mando a distancia.

El menú de Ajuste rápido se muestra en la pantalla de TV conectada.

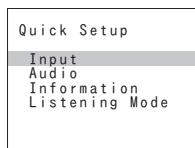

### 2. Seleccione el elemento con los botones del cursor del mando a distancia y pulse ENTER para confirmar su selección.

Para volver a la pantalla anterior, pulse RETURN.

■ **Input:** Seleccione la entrada y compruebe la asignación de los botones del selector de entrada.

■ **Audio:** Puedes cambiar los diferentes ajustes de sonido, como el ajuste del nivel del altavoz y la calidad del sonido.

- No se puede seleccionar este ajuste cuando el audio se reproduce desde los altavoces de la TV.

**A/V Sync:** Si el vídeo va por detrás del audio, puede retrasar el audio para corregir la diferencia.

- No puede seleccionarse si la entrada es “USB” o “BLUETOOTH”.
- No puede ajustarse si el modo de escucha es Directo.

**Bass, Treble:** Ajusta el volumen del altavoz frontal.

- No puede ajustarse si el modo de escucha es Directo.

**PM Bass (Phase Matching Bass):** Suprime el cambio de fase en el rango medio para mejorar el sonido de los bajos. Así se puede obtener un sonido de bajos suave y poderoso.

- No puede ajustarse si el modo de escucha es Directo.

**Subwoofer Level, Center Level:** Ajusta el nivel del altavoz mientras escucha el sonido. El ajuste que realizó será restaurado al estado previo cuando ponga la unidad en modo de espera.

- Los altavoces no pueden ser ajustado si han sido ajustados en “No” o “Ninguno” en “Sp Config”.

**Late Night:** Hace que los sonidos pequeños se oigan con facilidad. Es muy útil cuando necesita reducir el volumen al ver una película muy tarde por la noche. Puede disfrutar el efecto únicamente con fuentes Dolby Digital, Dolby Digital Plus y Dolby TrueHD.

- Poner la unidad en modo de espera colocará el ajuste en “Desactivado”. En el caso de Dolby TrueHD, el ajuste se establecerá en “Auto”.

**Music Optimizer:** Mejora la calidad del audio comprimido. La reproducción de sonido de archivos comprimidos con pérdidas tales como MP3 será mejorada. La configuración puede ajustarse de forma separada en cada entrada.

- La configuración es efectiva en las señales de 48 kHz o menos. La configuración no es efectiva en las señales bitstream.
- No puede ajustarse si el modo de escucha es Directo.

**Cinema Filter:** Ajusta la banda de sonido que fue procesada para mejorar su rango de agudos para hacerla más adecuada para el sistema de cine en casa.

- Esta función se puede utilizar en los siguientes modos de audición: Multicanal, Dolby Digital, Dolby Digital Plus, Dolby TrueHD, DTS, DTS-HD High Resolution Audio, DTS-HD Master Audio, DTS Express, DTS 96/24, Dolby PL II Movie, DTS Neo:6 y Neo:6 Cinema.

■ **Information:** Muestra la información del audio.

■ **Listening Mode:** Seleccione el modo de audición desde las categorías de “MOVIE/TV”, “MUSIC” y “GAME”.

- No puede seleccionarse cuando el audio se reproduce desde los altavoces de la TV.

## 6 Para desactivar la función multizona

Podrá escuchar el sonido en otra habitación realizando la conexión de zona (analógico) entre la unidad y el amplificador integrado ubicado en la otra habitación. Podrá usar reproductores Blu-ray Disc en la habitación principal en la cual se encuentra la unidad al mismo tiempo que recibe emisiones de AM/FM en la otra habitación. El audio puede reproducirse simultáneamente en la habitación principal y en la otra habitación, o solamente en la otra habitación.

- Las fuentes de las que puede disfrutar en la otra habitación son los reproductores conectados a las clavijas de entrada de audio analógico y las emisiones de AM/FM.
- Cuando escuche transmisiones AM/FM, no puede seleccionar diferentes estaciones para la habitación principal y la habitación separada. Por lo tanto, en ambas habitaciones se oír la transmisión de la misma estación.

### Conexión con el reproductor

Para enviar audio de un reproductor de Discos Blu-ray o de otro reproductor como la fuente de reproducción de Zona, es necesario conectar los conectores de salida de audio RCA del reproductor y los conectores de entrada de audio analógico de la unidad usando el cable de audio analógico.

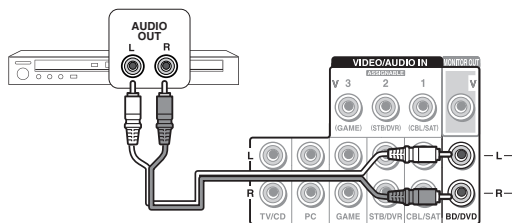

- La salida a multizona no es posible si la conexión se realiza solamente con el cable HDMI o el cable digital.
- Podría ser necesario el ajuste de la salida de audio analógico en el reproductor.

### Realizar la conexión multizona

Conecte los conectores ZONE 2 LINE OUT de la unidad y los conectores de entrada de línea del preamplificador en otra habitación con un cable de audio analógico (RCA).

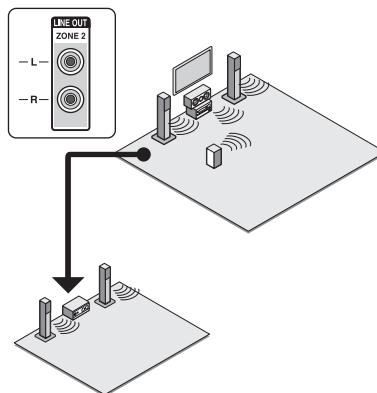

### Ejecutando la reproducción multizona

**1. Pulse ZONE2 en el mando a distancia, apunte el mando a distancia al sensor del mando a distancia y pulse  $\odot$ RECEIVER.**

“Z2” se ilumina en la unidad y la ZONA de función está activada. (ZONE 2 está ahora activada.)

**2. Pulse ZONE2 en el mando a distancia otra vez y pulse INPUT SELECTOR de la entrada a ser reproducida en una habitación separada.**

Para reproducir la misma fuente que en la habitación principal y en la habitación separada, mantenga pulsado ZONE2 durante 3 segundos.

El volumen debería ser ajustado con el pre-amplificador principal utilizado en la habitación separada.

**Para controlar en la unidad principal:** Pulse ZONE2 y dentro de los siguientes 8 segundos, pulse el botón del selector de la entrada que será reproducida en una habitación separada. Para reproducir la misma fuente en la habitación principal y en la habitación separada, pulse ZONE2 dos veces.

**Para desactivar la función multizona:** Pulse ZONE2 en el mando a distancia y pulse  $\odot$ RECEIVER. O pulse OFF en la unidad principal.

- La reproducción multizona no podrá ser realizada si un reproductor está conectado a un conector HDMI utilizando un cable HDMI o a un conector ÓPTICO/COAXIAL utilizando el cable digital. Conecte los reproductores mediante cable de audio analógico para la reproducción multizona. El ajuste de salida de audio analógica podría ser necesario en el reproductor.
- Si ZONE 2 está activado, el consumo de energía durante el modo de espera es mayor que el normal.
- Cuando ZONE 2 está activado, la función del sistema vinculado RI (entrelazado entre componentes Onkyo) está desactivada.

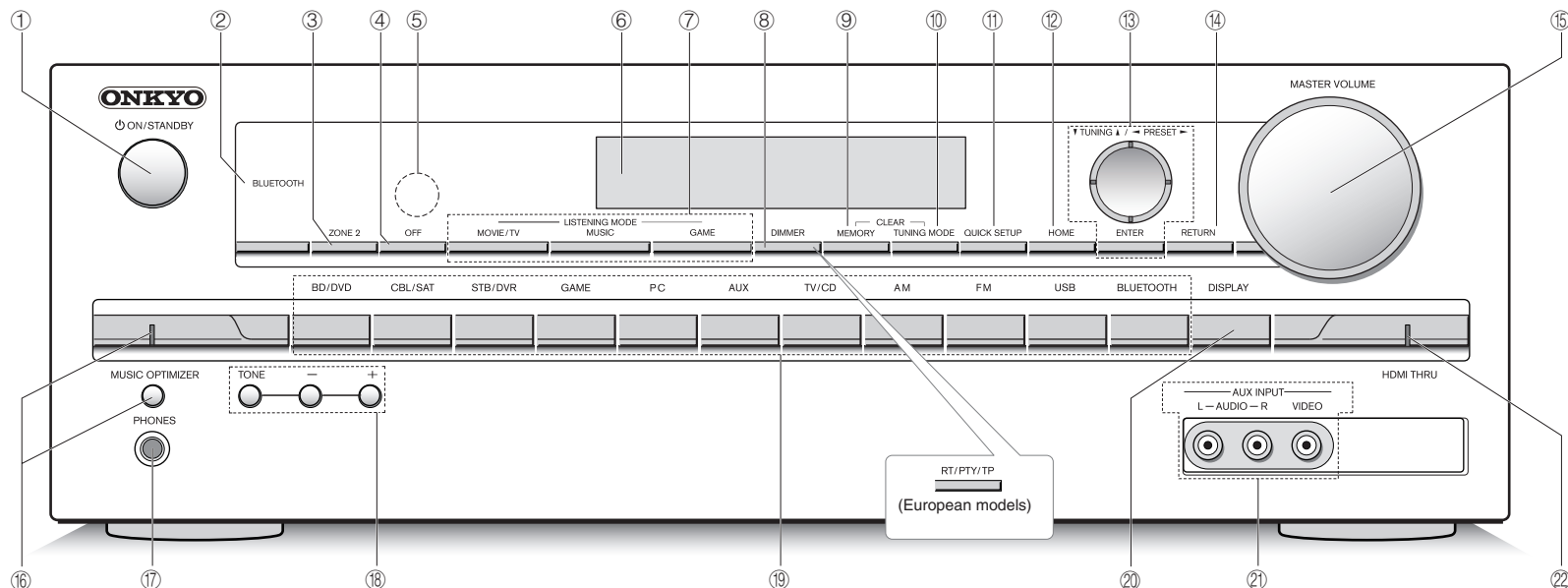

## Panel Frontal

- ① **Botón ON/STANDBY:** Enciende la unidad o la pone en modo de espera.
- ② **Indicador BLUETOOTH:** Parpadea mientras el emparejamiento con un dispositivo compatible con Bluetooth está en proceso y permanece iluminado cuando el emparejamiento se ha completado.
- ③ **Botón ZONE 2:** Controla la función ZONA.
- ④ **Botón OFF:** Desactiva la función ZONA.
- ⑤ **Sensor del mando a distancia:** Recibe señales del mando a distancia.
- ⑥ **Pantalla**
- ⑦ **Botones LISTENING MODE:** Le permite seleccionar el modo de audición.
- ⑧ **Botón DIMMER (Modelos norteamericanos):** Cambia el brillo de la pantalla.  
**Botón RT/PTY/TP (Modelos europeos):** Puede utilizarse cuando recibe la información de texto de la estación transmisora.
- ⑨ **Botón MEMORY:** Registra o borra una estación.
- ⑩ **Botón TUNING MODE:** Cambia el modo de sintonización.
- ⑪ **Botón QUICK SETUP:** Muestra el menú de configuración rápida.
- ⑫ **Botón HOME:** Muestra el menú Inicio.
- ⑬ **Botones del cursor, botón TUNING, botón PRESET y botón ENTER:** Mueve el cursor y confirma la selección. Cuando escuche transmisiones AM/FM, sintonice la estación con TUNING o seleccione la estación registrada con PRESET.
- ⑭ **Botón RETURN:** Regresa la pantalla al estado anterior.
- ⑮ **MASTER VOLUME:** Le permiten ajustar el volumen.
- ⑯ **Botón e indicador MUSIC OPTIMIZER:** Activa/desactiva la función Optimizador de Música que mejora la calidad del sonido del audio comprimido.
- ⑰ **Conexión PHONES:** Se conectan auriculares estéreo con una clavija estándar.
- ⑱ **Botones de selector de entrada:** Cambia la entrada a reproducir.
- ⑲ **Botón DISPLAY:** Cambia la información en la pantalla.
- ⑳ **Conexiones AUX INPUT AUDIO/VIDEO:** Una videocámara u otro dispositivo similar está conectado.
- ㉑ **Indicador HDMI THRU:** Se ilumina cuando la función HDMI Through está habilitada.
- ㉒ **Botones TONE y Nivel de Tono:** Ajusta el tono alto y el tono bajo.

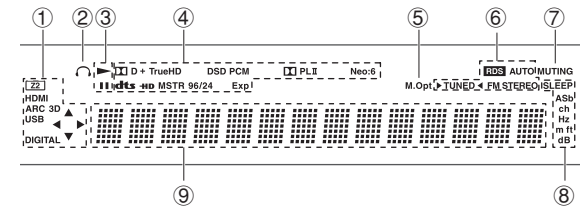
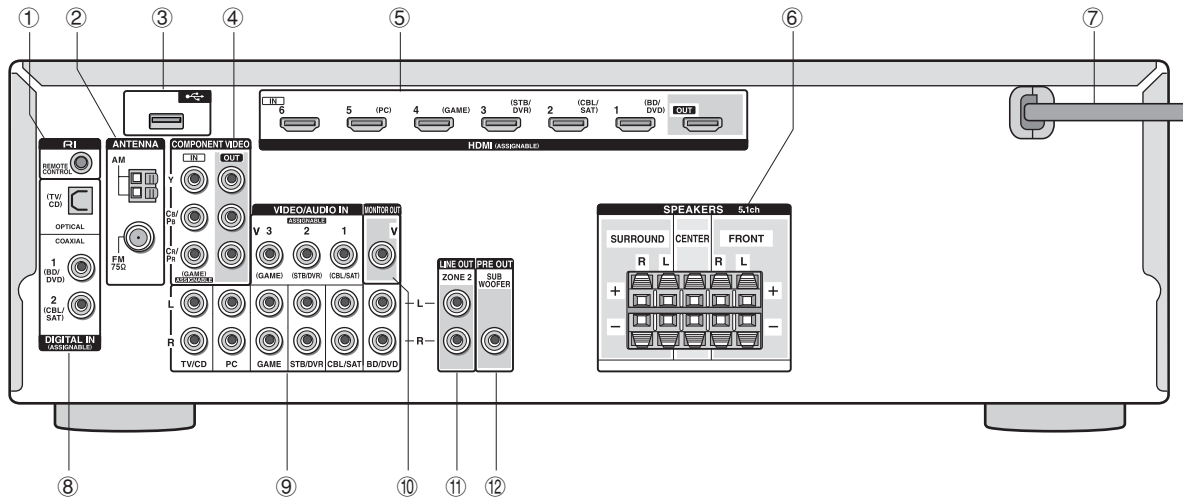

## Pantalla

### Panel Trasero

- ① **Conexión RI REMOTE CONTROL:** Un producto Onkyo con una conexión RI puede ser conectado y sincronizado con esta unidad.
- ② **Conexión FM ANTENNA (75 Ω) y terminal AM ANTENNA:** Las antenas suministradas están conectadas.
- ③ **Puerto USB:** Un dispositivo de almacenamiento USB está conectado de manera que los archivos de música almacenados se pueden reproducir.
- ④ **Conexiones IN y OUT de COMPONENT VIDEO:** Conexiones de entrada/salida de vídeo por componentes
- ⑤ **Conexiones HDMI IN/OUT:** Señales de video digital y señales de audio son transmitidas entre la unidad y los dispositivos conectados.
- ⑥ **Terminales SPEAKERS:** Los altavoces están conectados.
- ⑦ **Cable de alimentación**
- ⑧ **Conexiones DIGITAL IN COAXIAL/OPTICAL:** Entran señales de audio digital.
- ⑨ **Conexiones VIDEO/AUDIO IN:** Entran señales analógicas de vídeo y señales de audio.
- ⑩ **Conexión MONITOR OUT V:** Las señales de vídeo salen a la TV o monitor conectado.

- ⑪ **Conexiones LINE OUT ZONE 2:** Conectores de salida de audio conectados al preamplificador principal para la reproducción multizona en una habitación separada.
- ⑫ **Conexiones PRE OUT SUBWOOFER:** Un subwoofer con amplificador integrado está conectado.

- ① Se ilumina en las siguientes condiciones. “Z2”: La salida ZONE2 está activada. / “HDMI”: Entran señales HDMI y el selector de entrada HDMI está seleccionado. / “ARC”: Entran señales de audio desde una TV compatible con ARC y el selector de entrada de TV/CD está seleccionado. / “3D”: Las señales de entrada son 3D. / “USB” (\*): La entrada “USB” está seleccionada y el dispositivo de almacenamiento USB está conectado. / “DIGITAL”: Entran señales digitales y el selector de entrada digital está seleccionado. / Indicadores de cursor: Se controla USB.  
\* “USB” parpadearán si la conexión no es correcta.
- ② Se ilumina cuando se conectan unos auriculares.
- ③ Se ilumina cuando se controla USB.
- ④ Se ilumina de acuerdo al tipo de señales digitales de entrada y al modo de audición.
- ⑤ Se ilumina cuando el Music Optimizer está activado.
- ⑥ Se ilumina en las siguientes condiciones. “AUTO”: El modo de sintonización es automático. / “▶TUNED◀”: Recepción de radio AM/FM. ▶◀ parpadea mientras se realiza una sintonización automáticamente. / “FM STEREO”: Recepción de FM estéreo. / “RDS” (modelos europeos): Recepción de transmisión RDS.
- ⑦ “MUTING”: Parpadea cuando se encuentra silenciado.
- ⑧ Se ilumina en las siguientes condiciones. “SLEEP”: El temporizador apagado ha sido establecido. / “ASb” (Espera Automática): El modo de Espera Automático está activada. / “ch”: El canal ha sido establecido. / “Hz”: Las frecuencias de cruce han sido establecidas. / “m ft”: Las distancias de los altavoces han sido establecidas. / “dB”: El volumen del altavoz está siendo ajustado.
- ⑨ Muestra información varia sobre las señales de entrada. Al pulsar DISPLAY se muestra el tipo de señales digitales de entrada y el modo de audición.

# Resolución de Problemas

## Antes de iniciar el procedimiento

El problema puede solucionarse simplemente encendiendo y apagando la alimentación o desconectando/conectando el cable de alimentación, lo cual es más sencillo que el procedimiento de conexión, ajuste y operación. Intente las medidas simples tanto en la unidad como en el dispositivo conectado. Si el problema es que el vídeo o el audio no son enviados o que no funciona la operación enlazada a HDMI, desconectar/conectar el cable HDMI podría ser la solución. Durante la reconexión, tenga cuidado de no doblar el cable HDMI debido a que si se dobla el cable podría no ser insertado correctamente. Después de la reconexión, apague y vuelva a encender la unidad y el dispositivo conectado.

## El receptor de AV se apaga de forma imprevista.

- El receptor de AV entrará automáticamente en el modo en espera cuando se haya ajustado e iniciado el modo de Espera Automático.

## No hay sonido o se oye muy bajo.

- Se ha seleccionado un botón selector de entrada equivocado. Seleccione una entrada correcta para el reproductor. Compruebe también que el silencio no está activado.
- No todos los modos de audición utilizan todos los altavoces.

## No hay imagen.

- Se ha elegido un botón de selección de entrada equivocado.
- Para mostrar vídeo desde el reproductor conectado en la pantalla de la TV mientras la unidad está en modo de espera, necesitará activar "HDMI Through".
- Si la imagen del televisor aparece borrosa o mal definida, puede que los cables de conexión o el código de alimentación de la unidad estén causando interferencias. En dicho caso, aleje el cable de la antena del televisor de los cables de la unidad.

## El control HDMI no funciona correctamente.

- Ajuste la configuración del CEC de la unidad en "Activado". También es necesario realizar el ajuste del sistema vinculado HDMI en la TV. Consulte el manual de instrucciones de la TV para obtener más información.

## El mando a distancia no funciona.

- Asegúrese de pulsar RCV primero antes de operar la unidad con el mando a distancia.

## Al usar la función Multizona no se emite sonido.

- Con la función Multizona, el sonido solamente es emitido al conectar un componente externo a las clavijas de entrada de audio analógico de la unidad en uso, o al recibir emisiones de AM/FM. La emisión de audio de zona no es posible si el reproductor y la unidad están conectados mediante un cable HDMI o un cable digital. Conecte las clavijas de salida de audio RCA del reproductor y las clavijas de entrada de audio analógico de la unidad usando un cable de audio analógico (RCA). Igualmente, algunos reproductores necesitarán la configuración de la salida de audio analógico.

## Bluetooth

- Intente desenchufar/enchufar la unidad y el reproductor con Bluetooth. Después de eso, compruebe que la función Bluetooth esté activada en el dispositivo compatible con Bluetooth y que la conexión con la unidad haya sido establecida.

## Restauración de la unidad

Reajustar la unidad al estado en el que se encontraba en el momento de envío podría solucionar el problema. Si las medidas anteriores no solucionan el problema, reinicie la unidad usando el siguiente procedimiento. Si restablece el estado de la unidad, sus preferencias serán restablecidas a los valores por defecto. Apúntelos antes de comenzar el restablecimiento.

## Cómo restablecer:

1. Mientras mantiene pulsado CBL/SAT en la unidad principal (tenga en cuenta que el paso 2 debe ser realizado con este botón pulsado),
2. Pulse  $\odot$ ON/STANDBY en la unidad principal ("Clear" aparece en la pantalla y la unidad regresa al modo de espera)

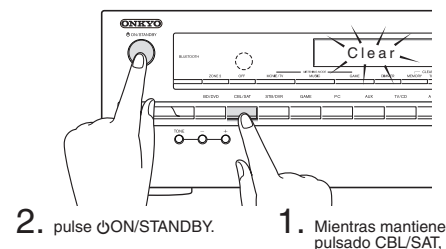

## Cómo restablecer el mando a distancia:

1. Mientras mantiene pulsado RCV en el mando a distancia, pulse HOME hasta que el indicador remoto se encienda (aproximadamente 3 segundos)
2. En un lapso de 30 segundos, pulse nuevamente RCV

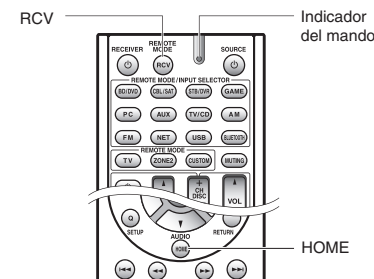

# Especificaciones

## Sección del Amplificador

Potencia de Salida Nominal

Todos los canales:

**65 vatios mínimo de potencia continua por canal, cargas de 8 ohmios, 2 canales activos entre 20 Hz y 20 kHz, con un máximo total de distorsión armónica de 0,7% (FTC)**

**90 vatios mínimo de potencia continua por canal, cargas de 6 ohmios, 2 canales activos a 1 kHz, con un máximo de distorsión armónica de 0,7% (FTC)**

(Norteamericanos)

5 canales × 100 W a 6 ohmios, 1 kHz,

1 canal activo a un 1% (IEC) (Otros)

Potencia Dinámica (\*)

\* IEC60268-Potencia de salida máxima a corto plazo

160 W (3 Ω, Frontal)

125 W (4 Ω, Frontal)

85 W (8 Ω, Frontal)

THD+N (Distorsión Armónica Total+Ruido)

0,7% (20 Hz - 20 kHz, media potencia)

Factor de Atenuación

60 (Frontal, 1 kHz, 8 Ω)

Sensibilidad de Entrada e Impedancia (Desequilibrio)

200 mV/47 kΩ (LINE)

Nivel de Salida RCA Nominal e Impedancia

100 mV/2,2 kΩ (LINE OUT)

Nivel de Salida RCA Máximo e Impedancia

1.0 V/2,2 kΩ (LINE OUT)

Respuesta de Frecuencia

5 Hz - 100 kHz/+1 dB, -3 dB (modo Direct)

Características de Control de Tono

±10 dB, 20 Hz (BASS)

±10 dB, 20 kHz (TREBLE)

Relación Señal/Ruido

100 dB (LINE, IHF-A)

Impedancia Altavoces

6 Ω - 16 Ω

## Sección de Vídeo

Sensibilidad de Entrada/Nivel de Salida e Impedancia

1 V<sub>p-p</sub>/75 Ω (Componente Y)

0,7 V<sub>p-p</sub>/75 Ω (Componente P<sub>B</sub>/C<sub>B</sub>, P<sub>R</sub>/C<sub>R</sub>)

1 V<sub>p-p</sub>/75 Ω (Componente)

Respuesta de Frecuencia de Vídeo por Componentes

5 Hz - 100 MHz/+0 dB, -3 dB

## Sección del Sintonizador

Rango de Frecuencia de Sintonización de FM

87,5 MHz - 107,9 MHz (Norteamericanos)

87,5 MHz - 108,0 MHz, RDS (Otros)

Rango de frecuencia de sintonización de AM

522/530 kHz - 1611/1710 kHz

Canal Preestablecido

40

## Sección Bluetooth

Sistema de comunicación

Especificación Bluetooth versión 2.1 + EDR (Enhanced Data Rate)

Rango de comunicación máximo

Línea de visión de 15 m (\*) aprox.

Banda de frecuencia

Banda de 2,4 GHz (2,400 GHz - 2,4835 GHz)

Método de modulación

FHSS (Espectro Ensanchado por Salto de Frecuencia)

Perfiles compatibles con Bluetooth

A2DP 1.2 (Perfil de Distribución de Audio Avanzado)

AVRCP 1.3 (Perfil de Control Remoto de Audio y Vídeo)

Códecs Compatibles

SBC

Rango de transmisión (A2DP)

20 Hz - 20.000 Hz (Frecuencia de muestreo 44,1 kHz)

\* El rango real variará dependiendo de factores como los obstáculos entre los dispositivos, campos magnéticos alrededor de un horno de microondas, electricidad estática, teléfono inalámbrico, sensibilidad de recepción, rendimiento de la antena, sistema operativo, aplicación de software, etc.

## General

Alimentación

CA 120 V, 60 Hz (Norteamericanos)

CA 230 V, 50 Hz (Europeos)

Consumo de Energía

3,2 A (Norteamericanos)

330 W (Europeos)

0,2 W (Modo de espera, norteamericanos)

0,3 W (Modo de espera, otros)

55 W (Sin sonido)

Dimensiones (An x Al x Pr)

435 mm × 150 mm × 321 mm

17-1/8" × 5-7/8" × 12-5/8"

Peso

7,6 kg (16,8 lbs.) (Norteamericanos)

8,1 kg (17,9 lbs.) (Otros)

## ■ HDMI

Entrada

IN1 (BD/DVD), IN2 (CBL/SAT), IN3 (STB/DVR), IN4 (GAME), IN5 (PC), IN6

Salida

OUT

Resolución de Vídeo

Pass Through : 4K 60 Hz (YCbCr 4:2:0)

Formato de Audio

DTS-HD Master Audio, DTS-HD High Resolution Audio, Dolby TrueHD,

Dolby Digital Plus, DSD, PCM multicanal

Compatible

3D, Audio Return Channel, DeepColor, x.v.Color, LipSync, CEC (RIHD)

## ■ Entradas de Vídeo

Componentes

IN (CBL/SAT)

Compuesto

IN1 (CBL/SAT), IN2 (STB/DVR), IN3 (GAME), AUX

## ■ Salidas de Vídeo

Componentes

OUT

Compuesto

MONITOR OUT

## ■ Entradas de Audio

Digital

OPTICAL (TV/CD)

COAXIAL 1 (BD/DVD), 2 (CBL/SAT)

Analógico

BD/DVD, CBL/SAT, STB/DVR, GAME, PC, TV/CD, AUX

## ■ Salidas de Audio

Analógico

ZONE2 LINE OUT

SUBWOOFER PRE OUT

Salidas de Altavoces

FRONT L/R, CENTER, SURROUND L/R

Auriculares

PHONES (Frontal, ø 6,3)

## ■ Otros

RI

1

USB

1

Las especificaciones y características están sujetas a cambios sin previo aviso.

# Información sobre licencias y marcas comerciales



Fabricado bajo licencia de los laboratorios Dolby. Dolby, Pro Logic y el símbolo de la doble D son marcas registradas de los laboratorios Dolby.



Para información sobre patentes DTS, vea <http://patents.dts.com>.

Fabricado bajo licencia de DTS Licensing Limited. DTS, DTS-HD, el símbolo y el conjunto de DTS y el símbolo son marcas registradas de DTS, Inc. © DTS, Inc. Todos los derechos reservados.



"CINEMA FILTER" y "CINEMA FILTER (logotipo)" son marcas registradas de la corporación Onkyo.

AccuEQ, Music Optimizer, RIHD y WRAT son marcas registradas de la corporación Onkyo.

"RIHD" y "RIHD (logotipo)" son marcas registradas de la corporación Onkyo.



Los términos HDMI e Interfaz Multimedia de Alta Definición HDMI y el logotipo HDMI son marcas registradas de HDMI Licensing LLC en los Estados Unidos y en otros países.



La marca Bluetooth® y los logotipos son marcas registradas propiedad de Bluetooth SIG, Inc. y cualquier uso de dichas marcas por parte de Onkyo está bajo licencia. Otras marcas registradas y nombres comerciales pertenecen a sus respectivos propietarios.

Onkyo no garantiza la compatibilidad Bluetooth entre el receptor de AV y todos los dispositivos con tecnología Bluetooth.

Para obtener información sobre la compatibilidad entre el receptor de AV y otro dispositivo con tecnología Bluetooth, consulte al distribuidor y la documentación del dispositivo. En algunos países, es posible que el uso de dispositivos Bluetooth esté restringido. Consulte con las autoridades locales.

InstaPrevue y el logotipo InstaPrevue son marcas registradas de Silicon Image, Inc. en los Estados Unidos y en otros países.

Apple, iPod y iPhone son marcas registradas de Apple Inc., registradas en los Estados Unidos y en otros países.

Apple TV es una marca registrada de Apple Inc., registrada en los Estados Unidos y en otros países.

Este producto está protegido por determinados derechos de la propiedad intelectual de Microsoft. Está prohibido el uso o distribución de esa tecnología fuera de este producto sin una licencia de Microsoft.

Windows y el logotipo Windows son marcas registradas del grupo de compañías Microsoft.

El Código QR es una marca registrada de DENSO WAVE INCORPORATED.

Safari es una marca registrada de Apple Inc., registrada en los Estados Unidos y en otros países.

"x.v.Color" es una marca registrada de la corporación Sony.

Tecnología de codificación de audio MPEG Capa 3 licenciada por Fraunhofer IIS y Thomson.

"Todas las demás marcas registradas son propiedad de sus respectivos dueños".

## Precauciones

### Para los Modelos Europeos

#### Declaración de Conformidad

Declaramos, bajo nuestra total responsabilidad, que este producto cumple con las normas:

- Seguridad
- Límites y métodos de medición de las características de perturbación radioeléctrica
- Límites de las emisiones armónicas vigentes
- Limitación de los cambios de tensión, fluctuaciones de tensión y la oscilación
- Directiva de Restricción de ciertas Sustancias Peligrosas (RoHS por sus siglas en inglés), 2011/65/EU
- Por la presente, Onkyo Corporation, declara que este TX-SR333 cumple con los requisitos esenciales y otras exigencias relevantes de la Directiva 1999/5/EC.











# ONKYO

## Onkyo Corporation

Kitahama Chuo Bldg, 2-2-22 Kitahama, Chuo-ku, OSAKA 541-0041, JAPAN

<http://www.onkyo.com/>

## The Americas

### Onkyo U.S.A. Corporation

18 Park Way, Upper Saddle River, N.J. 07458, U.S.A.

For Dealer, Service, Order and all other Business Inquiries:

Tel: 201-785-2600 Fax: 201-785-2650

<http://www.us.onkyo.com/>

For Product Support Team Only:

1-800-229-1687

## Europe

### Onkyo Europe Electronics GmbH

Liegnitzerstrasse 6, 82194 Groebenzell, GERMANY

Tel: +49-8142-4401-0 Fax: +49-8142-4208-213

<http://www.eu.onkyo.com/>

### Onkyo Europe Electronics GmbH (UK Branch)

Meridien House, Ground floor, 69 - 71 Clarendon Road, Watford, Hertfordshire, WD17 1DS, United Kingdom

Tel: +44 (0)8712-00-19-96 Fax: +44 (0)8712-00-19-95

## China

### Onkyo China Limited (Hong Kong)

Unit 1033, 10/F, Star House, No 3, Salisbury Road, Tsim Sha Tsui Kowloon, Hong Kong.

Tel: 852-2429-3118 Fax: 852-2428-9039

<http://www.hk.onkyo.com/>

### Onkyo China PRC (Mainland)

1301, 555 Tower, No.555 West NanJing Road, Jing'an District, Shanghai, China 200041,

Tel: 86-21-52131366 Fax: 86-21-52130396

<http://www.cn.onkyo.com/>

## Asia, Oceania, Middle East, Africa

Please contact an Onkyo distributor referring to Onkyo SUPPORT site.

<http://www.intl.onkyo.com/support/>

The above-mentioned information is subject to change without prior notice.

Visit the Onkyo web site for the latest update.

SN 29401794

(C) Copyright 2014 Onkyo Corporation Japan. All rights reserved.

D1405-0



\* 2 9 4 0 1 7 9 4 \*